



Bewegung durch Perfektion

MAXvent owlet

Mitteldruck Axialventilatoren
Ausgabe 2014

Die Königsklasse in Lufttechnik, Regeltechnik und Antriebstechnik

Inhaltsverzeichnis

Das Unternehmen ZIEHL-ABEGG			Seite 4
Axialventilator MAXvent owlet	Mitteldruck Axialventilator mit verstellbaren Flügeln MAXvent owlet		Seite 18
Systemkomponenten			Seite 48
Regeltechnik			Seite 52
Allgemeine Hinweise			Seite 60

Information
MAXvent owlet
System- komponenten
Regeltechnik
Allgemeine Hinweise



ZIEHL-ABEGG

Die Königsklasse

der Lufttechnik,
Regeltechnik und Antriebstechnik

Radialventilator
ZAmid®Technologie



An der Königsklasse kommt keiner vorbei

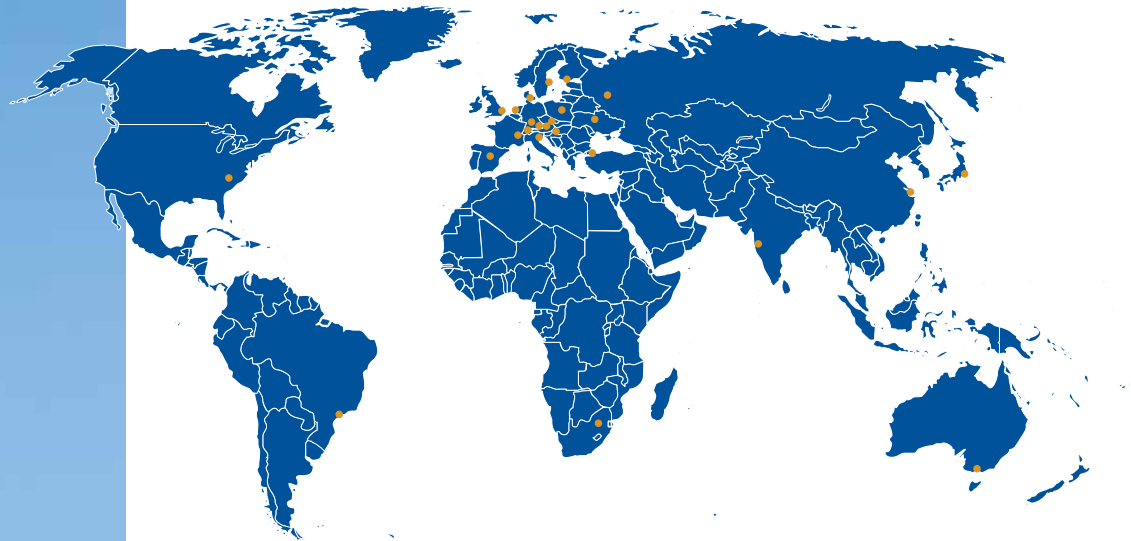

Seit mehr als 100 Jahren steht ZIEHL-ABEGG für Bewegung durch Perfektion in den Bereichen Lufttechnik, Regeltechnik und Antriebstechnik. Was mit Pioniergeist durch die Erfindung des ersten Außenläufermotors von Emil Ziehl begonnen hat, wird heute an den weltweit bestehenden Standorten des Unternehmens erfolgreich fortgeführt. Dabei sind wir Vorreiter, Denker und Entwickler für Technologien der Zukunft, die allen Ansprüchen zum Erhalt einer lebenswerten Umwelt mehr als gerecht werden und alle Anforderungen und Wünsche unserer Kunden erfüllen.

Denken Sie in Zukunft – entdecken Sie ZIEHL-ABEGG

Wir erwarten Sie in der Luft-, Regel- und Antriebstechnik. Dort, wo Ideen die tägliche Herausforderung sind und wo neuste herausragende Technologien ihre Entwicklung haben. Dort, wo Qualität ihren Höhepunkt findet und wo Highlightlösungen das Maß aller Dinge sind.

Herzlich Willkommen bei den Besten

Herzlich Willkommen in der Königsklasse



Vom Ventilator über Motoren zur passenden Regeltechnik

Unser Alleinstellungsmerkmal – Ihr Vorteil

Wichtig dabei ist uns, die richtige Einbindung unserer Systeme für Ihren genauen Bedarfsfall. Ob bei Kältetechnik, Klimatechnik, im Einsatz Ihrer Fertigungsprozesse, egal wo, wir bringen die Luft verlässlich dorthin wo sie gefordert ist und das zur richtigen Zeit. Auf mehr als 100.000 Quadratmetern Gesamtproduktionsfläche weltweit, fertigen wir unsere High-tech-Ventilatoren. Am Hauptstandort Künzelsau arbeiten und entwickeln mehr als 100 Ingenieure und Techniker in einem der modernsten Technologiezentren dieser Art.

Wir bieten höchste Qualitätsstandards mit dem **weltweit größten Luft- und Geräuschprüfstand für Ventilatoren**, der Schwingungen und Außengeräusche vollkommen ausblenden lässt und dadurch Ventilatorenmessungen der höchsten Klasse nach ISO und DIN garantiert. Deshalb sind ZIEHL-ABEGG Produkte mit den Siegeln **Premium Quality** und **Premium Efficiency** zertifiziert - deshalb sind unsere Produkte und Leistungen die Königsklasse.

Weltweit modernster und größter Prüfstand für Ventilatoren am Hauptstandort Künzelsau

Bild rechts:
Modernste Produktionsstraßen für Ventilatoren mit höchsten Ansprüchen weltweit

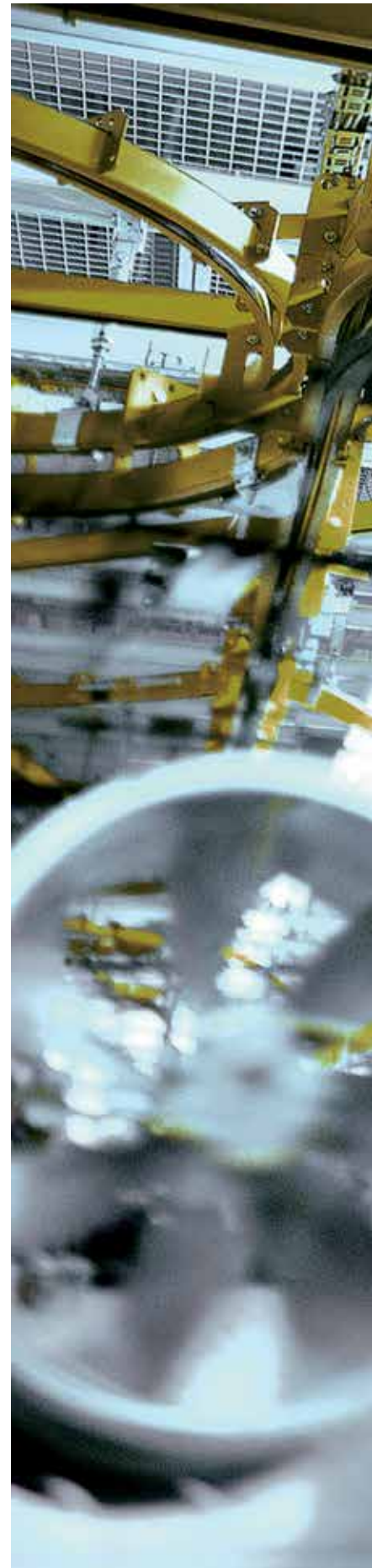



Information

MAXvent owlet

System-
komponenten

Regeltechnik

Allgemeine
Hinweise

Die Königsklasse der EC-Ventilatoren

So leise, so effizient, so ECblue

Das sind unsere Premium Ventilatoren kombiniert mit ECblue-Technologie. Das Vereinen von modernster Motortechnologie und innovativer Aerodynamik ist unschlagbar in ihrer Effizienz und absolut Energiekosten sparend. Die neue Generation der Axial-Ventilatoren mit ECblue-Technologie, wie der FE2owlet ist eine wahre Revolution. Diese technische Erfindung ist einzigartig und wurde unter Einbeziehung bionischer Kenntnisse entwickelt. Das dabei gezahnte Bionikprofil des Rotors macht diesen Ventilator fast vollkommen geräuschlos. Innovation pur bieten wir mit Ventilatoren, z.B. dem Radialventilator Cpro in neuer **ZAmid[®] Technologie**. Der von uns entwickelte Hochleistungsverbundwerkstoff ist stahlhart und garantiert neben höchster Lebensdauer, die verlässliche Produktion von Ventilatoren, mit einer auf höchstem Niveau neu entwickelten Schaufelgeometrie. Die einzigartigen Rotorenblätter erzielen dabei im Verbund mit ECblue-Motoren eine unübertroffene Luftdynamik und zählen damit zur höchsten Klasse der Umweltfreundlichkeit mit größtem Energiesparpotenzial. Im Einsatz bei jedem Anwendungsfall, auch bei der Prozessventilation bis zu 600°C, sorgen höchste Volumenströme für einen außergewöhnlichen Wirkungsgrad, bei extrem niedrigem Schalleistungspegel.

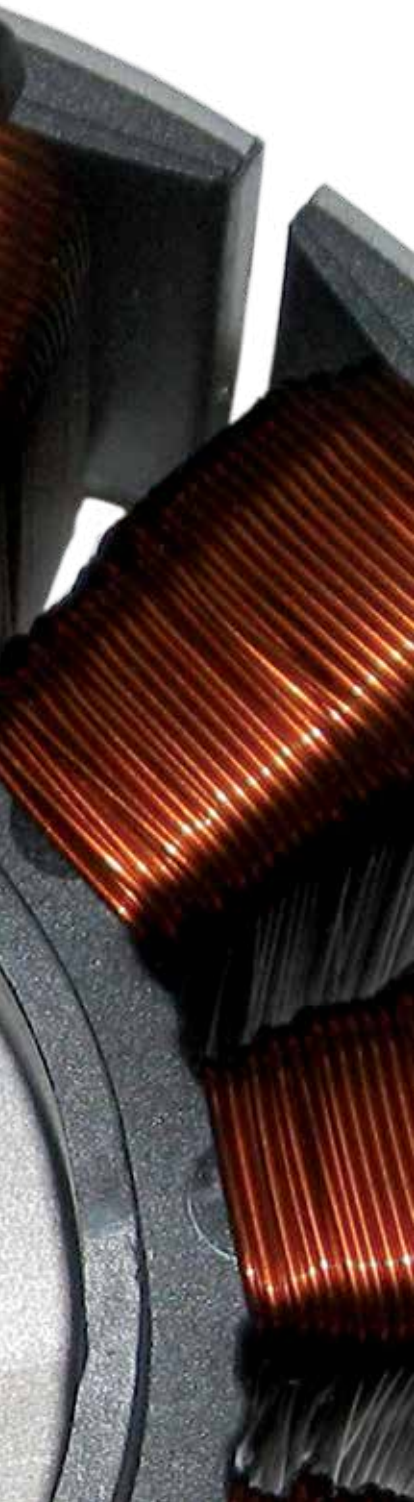

ECblue Motoren-Technologie





Maximale Effizienz und minimaler Verbrauch
ECblue mit neuester **ZAmid**® Technologie
Bereich Radial-Ventilatoren



Einzigartiges Bionikprofil FE2owlet,
kombiniert mit ECblue-Technologie

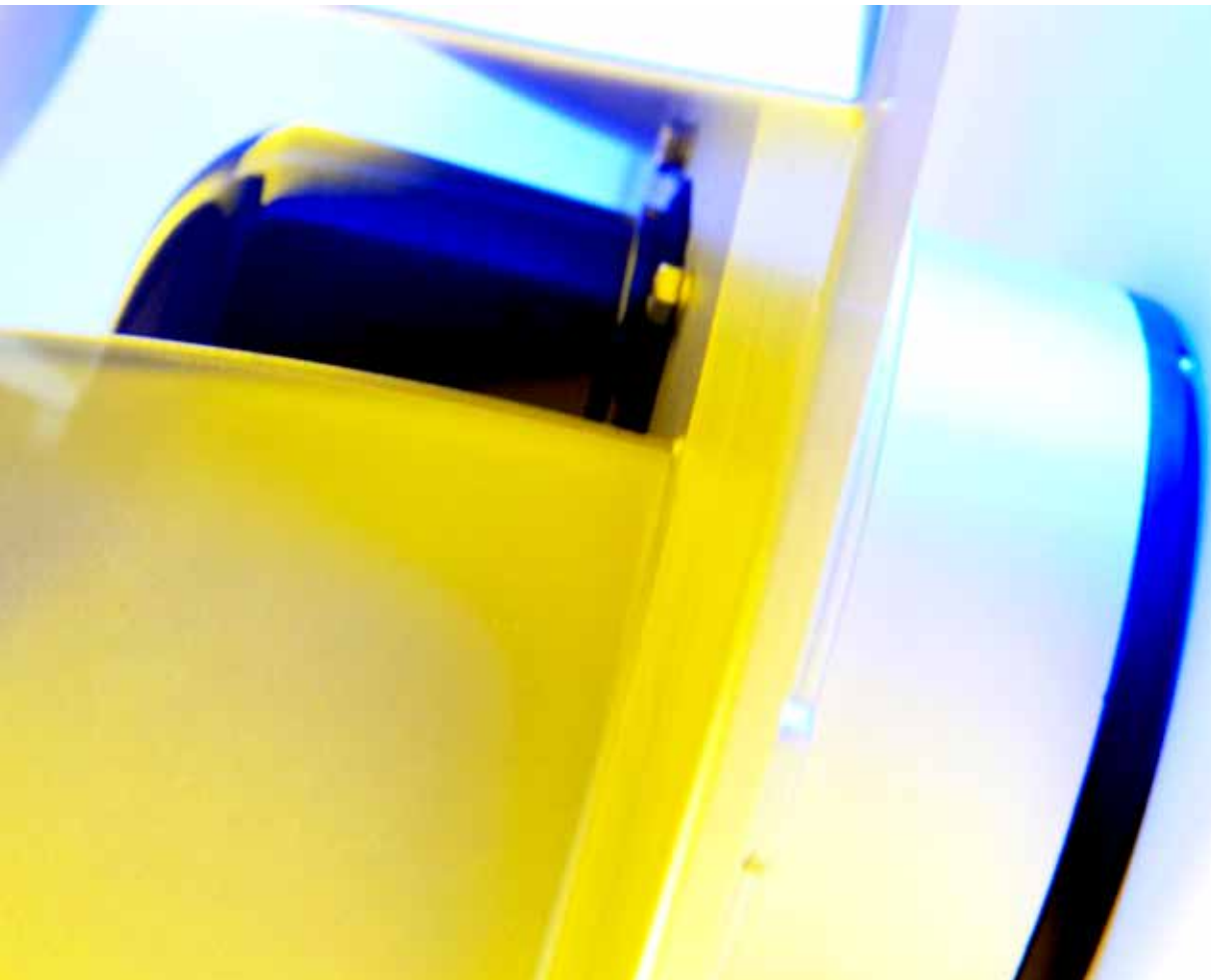

Die Königsklasse der AC-Ventilatoren

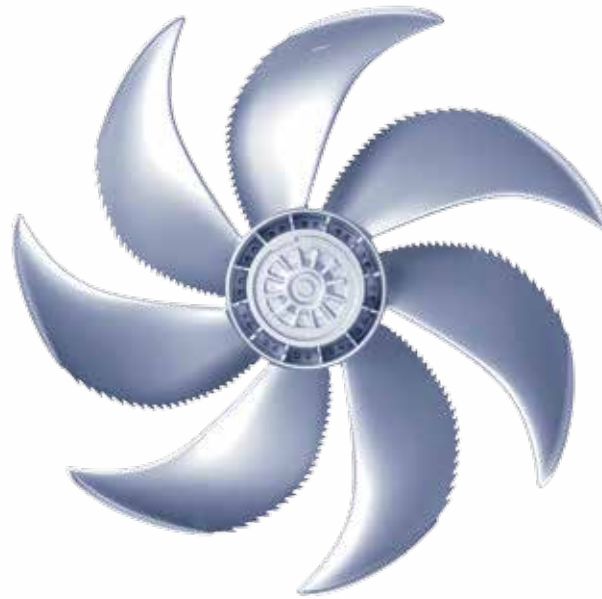

So stark, so unempfindlich, so AC-Technologie

Im Bereich der AC-Motorentechnologie sind unsere Entwicklungsmaßnahmen voll auf Zukunft ausgerichtet. So bieten wir heute unsere modernen Ventilatoren kombiniert mit AC-Technologie dort an, wo es um außergewöhnliche Temperaturbereiche und Material strapazierende Anwendungseinsätze geht. Die einfach und robust aufgebaute hochqualitative Motorentechnologie hält über alle Maßen auch ungewöhnlichen Ansprüchen stand. AC-Ventilatoren finden Ihren Einsatz in vielen industriellen Bereichen oder der Landwirtschaft, wo es auf absolute Unempfindlichkeit und Stabilität ankommt. Intelligent eingesetzte Komponenten wie der ZIEHL-ABEGG Frequenzumrichter Fcontrol machen die Kombination von Ventilatoren und AC-Motoren zu einem modernen, umweltfreundlichen und effizienten Leistungsträger. Unsere AC-Motoren sind wartungsfrei und versprechen eine sichere Investition in die Zukunft.

AC-Motorentechnologie, robust im Einsatz



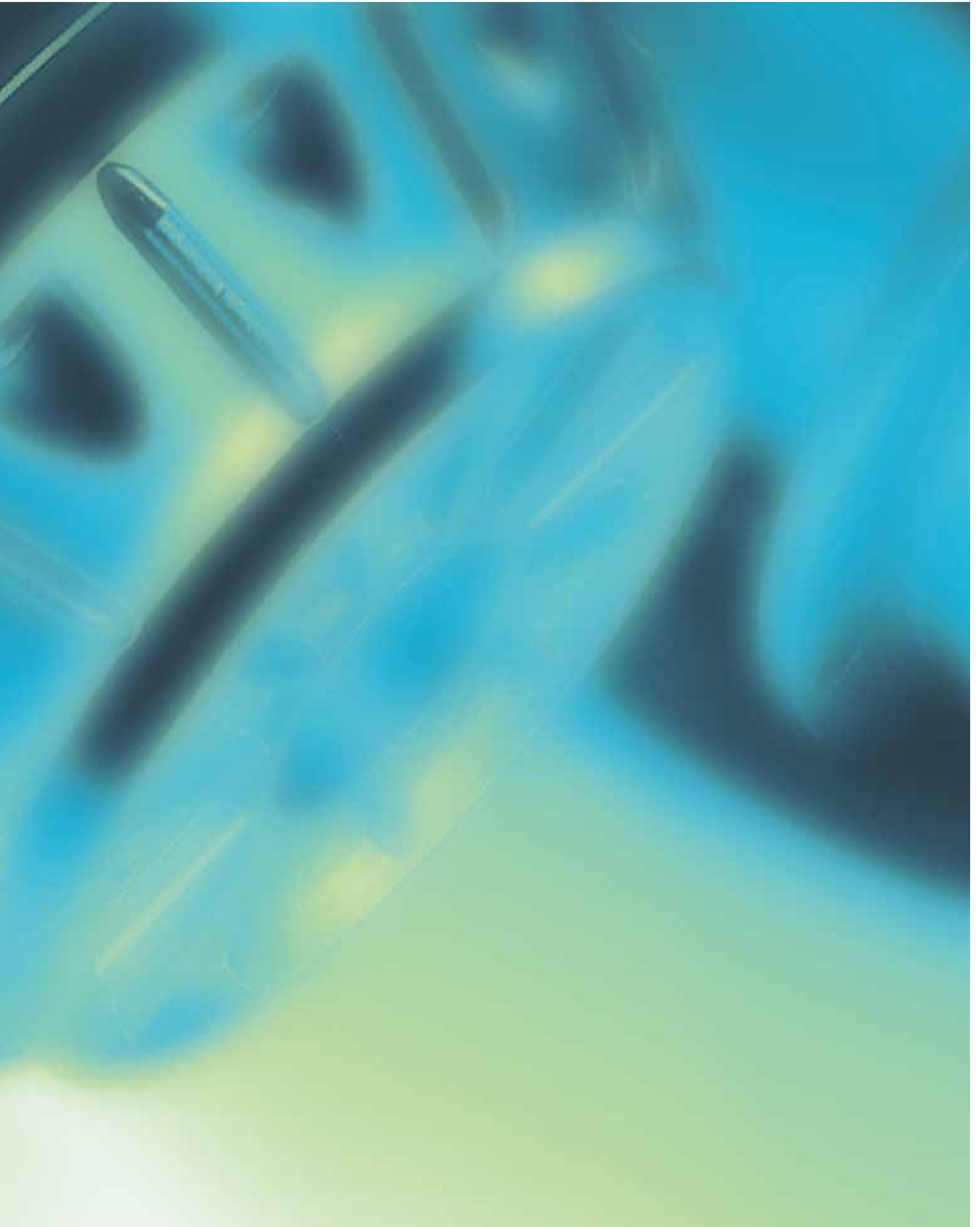

Information

MAXvent owlet

System-
komponenten

Regeltechnik

Allgemeine
Hinweise

Anwendungsbereiche

Kältetechnik

Kühler, Verflüssiger, Kaltwassersätze
Froster
Radiatoren und Ölkühler



Industrie

Motor- und Turbinenbelüftung
Container- und Kammerbelüftung
Trockenkühler
Transformatoren- und Maschinenkühlung
Wasserkraft
Holztrockner, Papier, Textilien,
Chemische und metallurgische Produktion
ATEX und Offshore



Landwirtschaft, Lebensmittelbereich

Trocknen von Getreide
Gebläse für die Lagerung von Gemüse und Obst
Trocknen von Nudeln und Taback
Kühlung von Fleisch



Kompetenz in Lufttechnik

ErP-Richtlinie

Die Europäische Union hat sich mit Verabschiedung des Kyoto-Protokolls verpflichtet, die CO₂-Emission bis 2020 um mindestens 20% zu reduzieren. Eine Maßnahme, dies zu erreichen, ist die 2005 von der EU verabschiedete EuP-Richtlinie (Energy using Products-Directive), die 2009 in ErP-Richtlinie (Energy related Products-Directive) umbenannt wurde und in Deutschland auch unter der Bezeichnung Ökodesign-Richtlinie bekannt ist.

Die ErP Durchführungsmaßnahme für Ventilatoren definiert Mindestwirkungsgrade für Ventilatoren im Leistungsbereich von 125 Watt bis 500 kW, damit in Europa künftig keine „Energiefresser“ mehr in Verkehr gebracht werden. Die Umsetzung der ErP-Richtlinie erfolgt in zwei Stufen: 2013 Stufe 1 und 2015 Stufe 2. Die Energieeffizienz hat somit den gleichen Stellenwert wie das Einhalten der Niederspannungs- oder EMV-Richtlinie. Die Anforderung an die Systemwirkungsgrade ist Voraussetzung für eine CE-Kennzeichnung und somit erforderlich für den Einsatz in den EU-Mitgliedstaaten. Ein Labeling wie bei Kühlschränken oder Waschmaschinen ist bei Ventilatoren nicht vorgesehen, da der Ventilatoren-Hersteller meist keinen Einfluss auf die Einbaugegebenheiten hat.

Im Katalog finden Sie die jeweilige ErP-Kennzeichnung bei der Beschreibung des Ventilators.

Wenn Sie sich für ZIEHL-ABEGG entschieden haben, können Sie vollkommen entspannt in die Zukunft blicken: Auch bei ErP wird ZIEHL-ABEGG seiner Vorreiterrolle gerecht und bietet Ventilatoren, die schon heute die Anforderungen von morgen übertreffen!



Die **European Ventilation Industry Association (EVIA)** vertritt und repräsentiert die Ventilator Industrie Europas hin zu den nationalen und europäischen Institutionen.

EVIA ist die Plattform für Ventilator-Hersteller und Schnittstelle zur Politik, zu Entscheidungsträgern innerhalb der Europäischen Union sowie anderen Verbänden, die Ventilatoren in ihren Produkten einsetzen. EVIA unterstützt den Einsatz von hocheffizienten Ventilatoren in Europa, um die EU-Ziele zur Effizienzsteigerung umzusetzen.

ZIEHL-ABEGG war maßgeblich an der Gründung beteiligt und unterstützt EVIA durch aktive Mitarbeit in den Arbeitsgruppen. Zusätzlich stellt ZIEHL-ABEGG den Vorsitzenden.

Innovation pur

ZAmid[®] Technologie

ZAmid[®] Technologie heißt unser neu entwickelter Hochleistungsverbundwerkstoff. Das Hightechmaterial ist unglaublich leicht aber stahlhart in seiner Festigkeit. Das führt zur deutlichen Reduzierung des Gesamtgewichtes des Ventilators aber garantiert trotzdem höchste Stabilität auch in der Handhabung und bei der Weiterverarbeitung.

Technische Beschreibung

Beschreibung

13 Ventilator Durchmesser von 315 bis 1400 mm
Motoren sind in 2-, 4-, 6- oder 8-poligen Konfigurationen lieferbar
Werkseitig einstellbarer Flügelanstellwinkel, um die Betriebspunktanforderungen präzise zu erfüllen
Kurzes und langes Gehäuse gemäß Eurovent
Quadratisches Wandringplattengehäuse mit Durchmessern ab 630 mm aus verzinktem Stahl
Innenläufer-Asynchronmotoren (B3 Ösenbefestigung, IP55, Klasse F, Energieeffizienzklasse IE2 oder IE3, PTC-Thermistoren)
Direktkopplung des Flügelrades an der Welle

Anwendungen

Verflüssiger, Kühltürme, Verdampfer, Trockenkühler, Schockfroster, Landwirtschaft, Lebensmittelverarbeitung, Trocknungstechniken, Kühlen von Motoren und Turbinen, Kühlen von Transformatoren und Maschinen, Wasseraufbereitung, chemische und metallurgische Produktion sowie ATEX.

Vorteile

Die MAXvent owlet Ventilatoren zeichnen sich durch extrem geringe Geräuschemissionen, hohe Effizienz und mehr Druck bei gleichbleibendem Durchmesser aus. Die gesamte Produktfamilie erfüllt bereits die ErP-Richtlinien 2015.

Spezialkonfigurationen

Edelstahl 304 oder 316L oder Polyesterpulverbeschichtung
Motor: 60 Hz, PTO-Thermistoren, hohe oder niedrige Temperaturen, Remote-Klemmenkasten
ATEX und Offshore-Schutz

Systemkomponenten

Drehzahlregelgeräte, Befestigungsfüße, schwingungsfreie Befestigung, Gegenflanschen, Einströmdüse, flexibler Steckverbinder, Schutzgitter (Flügelrad- und Motorseite).



Durchmesser zu Polzahl

Größe	2-polig	4-polig	6-polig	8-polig
DN31	x	x		
DN35	x	x		
DN40	x	x		
DN45	x	x		
DN50	x	x		
DN56	x	x		
DN63	x	x		
DN71	x	x	x	
DN80	x	x	x	
DN90		x	x	
DN10		x	x	x
DN12		x	x	x
DN14			x	x



Typenschlüssel

Notwendige Bestellangaben

Typbezeichnung und Artikel-Nr.

Beispiel

Typ: DN31V-2DF.A7.11.G3

Artikel-Nr.: Bitte sprechen sie uns an.

Beispiel

DN 31 V - 2 D F . A7 . 11 G 3

Axialventilator	
	FT
	FV
Mitteldruck Axialventilator mit verstellbaren Flügeln MAXvent-owlet	DN
Baugröße	
Laufgrad-Durchmesser 315 mm	31
Laufgrad-Durchmesser 350 mm	35
Laufgrad-Durchmesser 400 mm	40
...	
Laufgrad-Durchmesser 1400 mm	14
Luftförderrichtung	
Über Motor saugend	A
Über Motor drückend	V
Polzahl	
2-polig	2
4-polig	4
6-polig	6
8-polig	8
Stromart	
Dreiphasen-Wechselstrommotor	D
Einphasen Wechselstrom	E
ATEX Geräteklasse 2	Y
ATEX Geräteklasse 3	Z
Bauform	
Langes Gehäuse	F
Kurzes Gehäuse	K
Kurzes Gehäuse mit Einlaufdüse	S
Quadratische Wandringplatte	Q
Motor	
Motoranbau	
5	B5
7	B3
Flügeleinstellwinkel	
11°	11
14°	14
19°	19
24°	24
29°	29
34°	34
Korrosionsschutz	
	G
	H
Flügelanzahl	
	3
	6

Information

MAXvent owlet

System-
komponenten

Regeltechnik

Allgemeine
Hinweise

Auswahlprogramm FANselect

Das weltweit beste Auswahlprogramm für Ventilatoren

The screenshot displays the FANselect software interface. At the top, there are navigation links: 'watch list', 'options', 'help', and 'logout'. The main header features the 'FANselect' logo and the 'ZIEHL-ABEGG' logo with a 'TUV' certification mark. Below the header, there are tabs for 'product range', 'fan selection', 'details', 'system components', and 'output'. The 'fan selection' tab is active, showing a table of fan specifications with columns for type, article no., size, static pressure, total pressure, air flow, power, efficiency, and noise. Below the table, there are several graphs: a main performance curve showing static pressure (Pa) vs. air flow (m³/h), and three smaller graphs for efficiency (η), acoustic power (LpA), and sound power (LpA). A sidebar on the left contains various options like 'add to watch list', 'performance curve', 'Life-Cycle-Costs', 'drawing', 'nominal values', 'product information', 'specification sheet', 'SFP class', and 'oversize performance'. A 'reset' button is at the bottom left.

Auf www.fanselect.info stellen wir Ihnen FANselect zur Verfügung, ein Auswahlprogramm für Axial- und Radialventilatoren mit den dazu passenden Systemkomponenten.

Mit FANselect können Sie unter anderem die in diesem Katalog aufgeführten Axialventilatoren MAXvent owlet auswählen und berechnen. FANselect bietet Ihnen die Möglichkeit, den Wirkungsgrad, die Akustik, den SFP-Wert und vieles mehr zu berechnen. Zusätzlich können Sie die dazu passenden Systemkomponenten auswählen. Ihre Konfiguration kann dann ganz bequem als Datei abgespeichert oder ausgedruckt werden.

Das Auswahlprogramm FANselect, inklusive der DLL, steht für Sie auf www.fanselect.info jederzeit zum Download bereit.

This screenshot shows the 'fan selection' tab of the FANselect software. It features a 'selection criteria' section with input fields for 'air flow volume' (1471.4 m³/h), 'static pressure / total pressure' (2.010 m.w.g.), 'noise supply', and 'ambient temperature' (85 °F). There is a 'design influence' checkbox and a 'search tolerance' dropdown. Below this, a 'selection criteria' summary shows the chosen values. A 'MAXvent owlet' icon is also present. At the bottom, there is a table with 14 fan models, each with its own set of technical specifications. A 'reset' button is located at the bottom left, and 'back' and 'next' buttons are at the bottom right.



Information

MAXvent owlet

System-
komponenten

Regeltechnik

Allgemeine
Hinweise



MAXvent owlet

für Dreiphasen-Wechselstrom, 2-polig

DN31V



Beschreibung

Motortechnologie: AC
 Bemessungsspannung U_N : 3~ 400 V*
 Bemessungsfrequenz f_N : 50 Hz*
 Min. zulässige Fördermitteltemperatur $t_{R(min)}$: -20 °C
 Max. zulässige Fördermitteltemperatur $t_{R(max)}$: 50 °C
 Flügelnzahl: 7
 Schutzart: IP55
 Flügel: ZAmid, unlackiert, Blau
 Konformität: ErP 2015 ($N_{scil} = 40\%$), CE, GOST
 * Leistungsschilddaten

Kennlinie

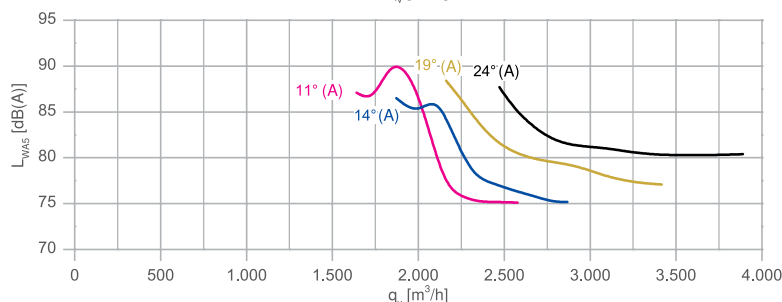
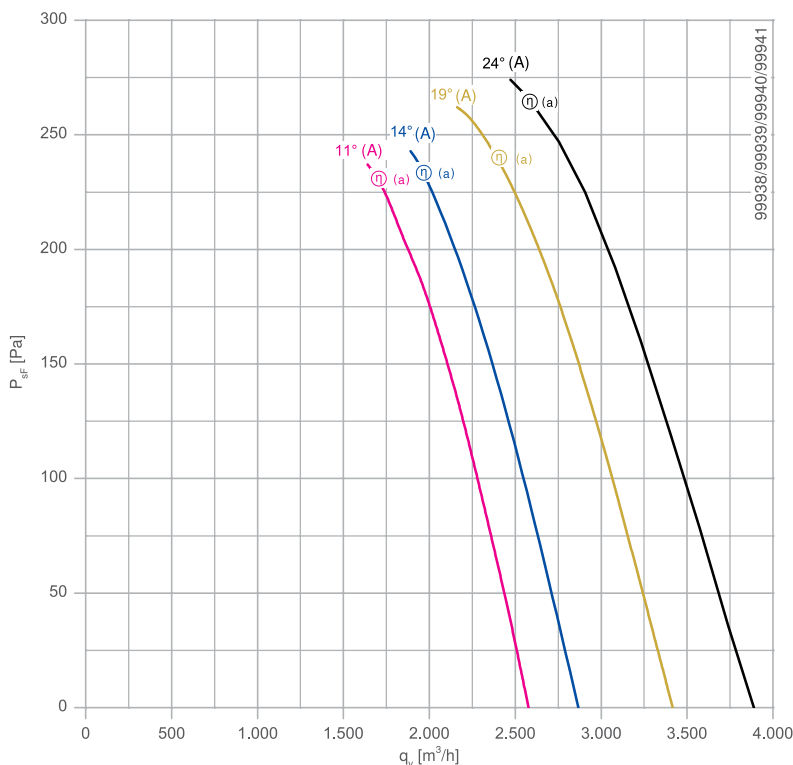

- (A) - Leistung mit großem Motor
- (B) - Leistung mit kleinem Motor
- Temperaturgrenze des Motors. Eine Kundenmessung wird empfohlen.
- (a) - Bester Wirkungsgrad mit großem Motor
- (b) - Bester Wirkungsgrad mit kleinem Motor

Gemessen in langem Gehäuse mit Einlaufdüse ohne Berührschutz in Einbautart A Volumenstrom Laufrad / Motor nach ISO 5801.

Bauformen / Abmessungen

[mm]

Bauform F
Langes Gehäuse

Bauform K
Kurzes Gehäuse

Frontansicht - Bauform S
Rückansicht - Bauform F/K/S

Bauform S - Kurzes Gehäuse
mit integrierter Einlaufdüse

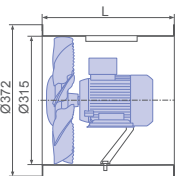

L-KL-3174-DN31V

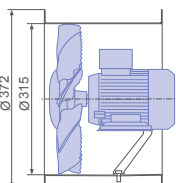

L-KL-3175-DN31V

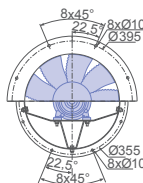

L-KL-3177-DN31V

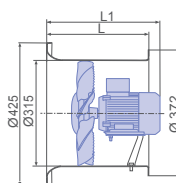

L-KL-3176-DN31V

Technische Daten

Typ	Fluegeleinst. winkel	Bemes- sungslei- stung	Motorbaug- roesse	Bemes- sungsstrom	Bauform F Gehäuselän- ge (L)	Bauform S Gehäuselän- ge (L1)	Bauform F Gewicht	Wirkungs- grad	Tatsäch- licher Effzi- enzgrad
	[°]	[kW]		I_N [A]	[mm]	[mm]	[kg]	η_{statA} %	N_{ist} %
DN31V-2DF.A7.11.G	11	0,37	071M	0,94	365	360	17,00	34,2	43,6
DN31V-2DF.A7.14.G	14	0,37	071M	0,94	365	360	17,00	35,0	44,1
DN31V-2DF.A7.19.G	19	0,37	071M	0,94	365	360	17,00	34,5	42,8
DN31V-2DF.A7.24.G	24	0,55	071M	1,33	365	360	17,00	33,0	40,7



MAXvent owlet

für Dreiphasen-Wechselstrom, 4-polig

DN31V



Beschreibung

Motortechnologie: AC
 Bemessungsspannung U_N : 3- 400 V*
 Bemessungsfrequenz f_N : 50 Hz*
 Min. zulässige Fördermitteltemperatur $t_{R(min)}$: -20 °C
 Max. zulässige Fördermitteltemperatur $t_{R(max)}$: 50 °C
 Flügellzahl: 7
 Schutzart: IP55
 Flügel: Hochleistungs-Verbundwerkstoff, unlackiert, Blau/Schwarz
 Konformität: CE, GOST
 Fällt nicht unter die Bestimmungen der ErP-Richtlinien ($P_1 < 125$ W)
 * Leistungsschilddaten

- (A) - Leistung mit großem Motor
- (B) - Leistung mit kleinem Motor
- Temperaturgrenze des Motors. Eine Kundenmessung wird empfohlen.
- (a) - Bester Wirkungsgrad mit großem Motor
- (b) - Bester Wirkungsgrad mit kleinem Motor

Kennlinie

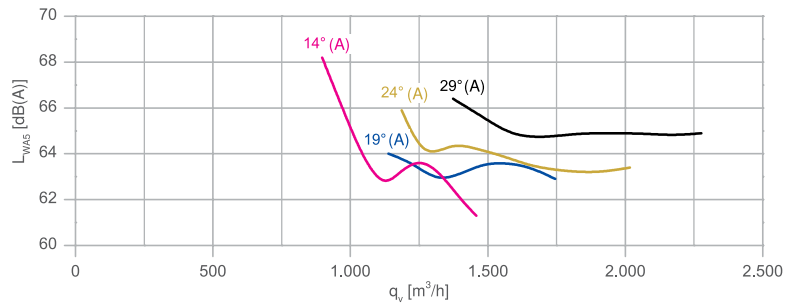
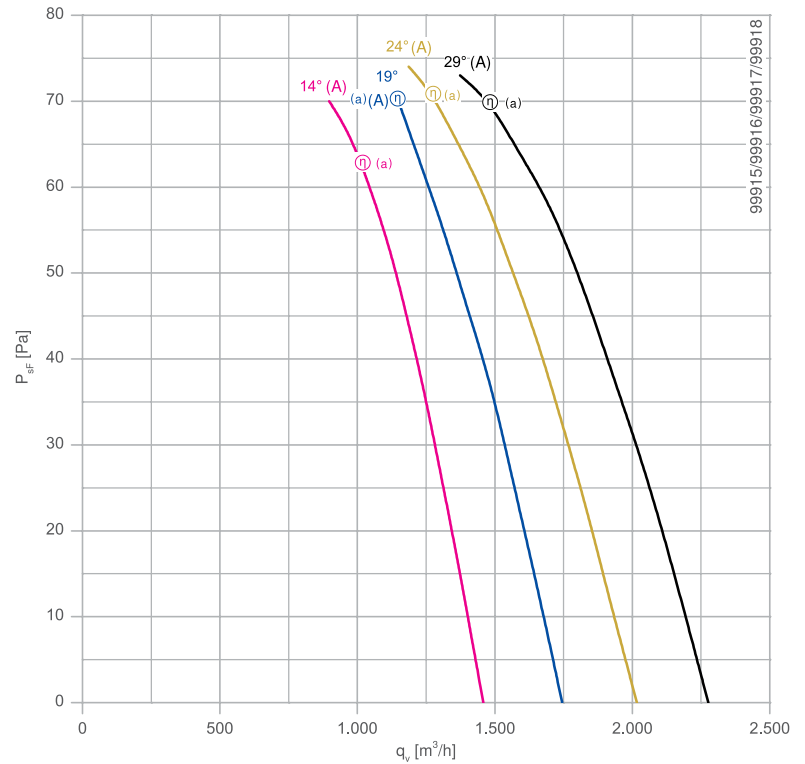

Gemessen in langem Gehäuse mit Einlaufdüse ohne Berührschutz in Einbauart A Volumenstrom Laufrad / Motor nach ISO 5801.

Bauformen / Abmessungen [mm]

Bauform F
Langes Gehäuse

Bauform K
Kurzes Gehäuse

Frontansicht - Bauform S
Rückansicht - Bauform F/K/S

Bauform S - Kurzes Gehäuse
mit integrierter Einlaufdüse

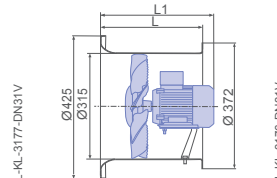
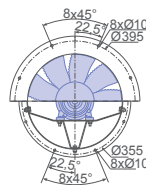
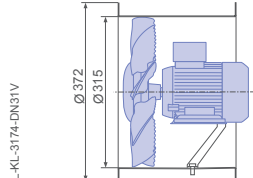
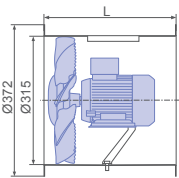

Technische Daten

Typ	FlügelEinst.-winkel	Bemes.-sungsleistung	Motorbaug.-roesse	Bemes.-sungsstrom	Bauform F Gehäuselänge (L)	Bauform S Gehäuselänge (L1)	Bauform F Gewicht	Wirkungs-grad	Tatsächli-cher Effzi-enzgrad
	[°]	[kW]		I_N [A]	[mm]	[mm]	[kg]	η_{statA} %	N_{ist} %
DN31V-4DF.87.14.G	14	0,06	056M	0,27	365	355	14,00	23,9	nicht ErP relevant
DN31V-4DF.87.19.G	19	0,06	056M	0,27	365	355	14,00	25,8	nicht ErP relevant
DN31V-4DF.87.24.G	24	0,06	056M	0,27	365	355	14,00	25,2	nicht ErP relevant
DN31V-4DF.87.29.G	29	0,09	056M	0,37	365	355	14,00	24,0	nicht ErP relevant

MAXvent owlet

für Dreiphasen-Wechselstrom, 2-polig

DN35V



Beschreibung

Motortechnologie: AC
 Bemessungsspannung U_N : 3~ 400 V*
 Bemessungsfrequenz f_N : 50 Hz*
 Min. zulässige Fördermitteltemperatur $t_{R(min)}$: -20 °C
 Max. zulässige Fördermitteltemperatur $t_{R(max)}$: 50 °C
 Flügelanzahl: 7
 Schutzart: IP55
 Flügel: ZAmid, unlackiert, Blau
 Konformität: ErP 2015 ($N_{scil} = 40\%$), CE, GOST
 * Leistungsschilddaten

Kennlinie

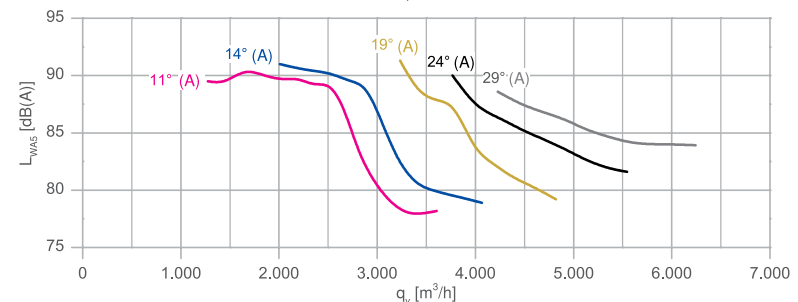
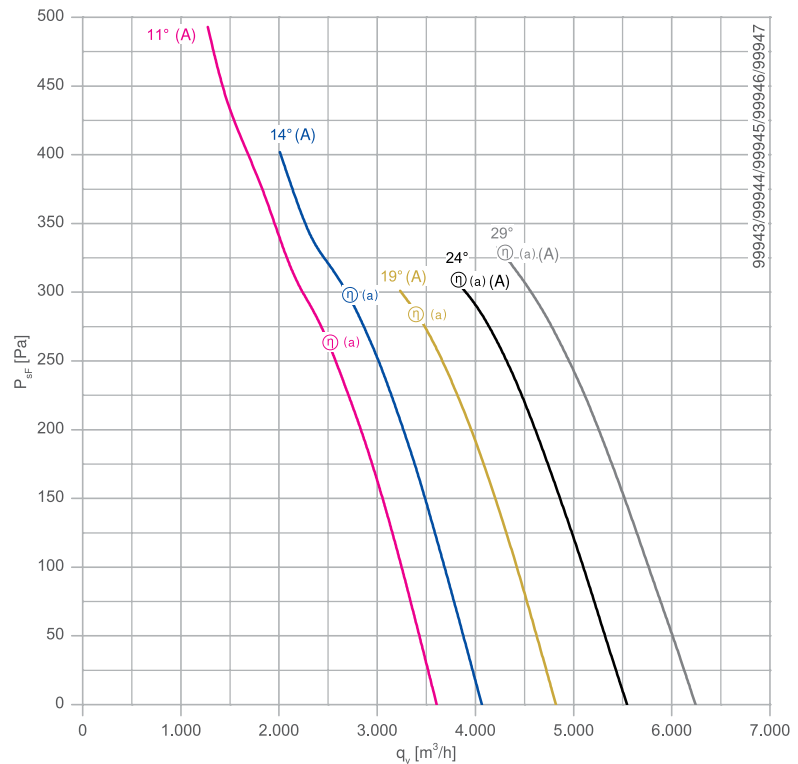

- (A) - Leistung mit großem Motor
- (B) - Leistung mit kleinem Motor
- Temperaturgrenze des Motors. Eine Kundenmessung wird empfohlen.
- (a) - Bester Wirkungsgrad mit großem Motor
- (b) - Bester Wirkungsgrad mit kleinem Motor

Gemessen in langem Gehäuse mit Einlaufdüse ohne Berührschutz in Einbautart A Volumenstrom Laufrad / Motor nach ISO 5801.

Bauformen / Abmessungen

[mm]

Bauform F
Langes Gehäuse

Bauform K
Kurzes Gehäuse

Frontansicht - Bauform S
Rückansicht - Bauform F/K/S

Bauform S - Kurzes Gehäuse
mit integrierter Einlaufdüse

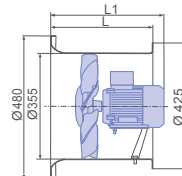
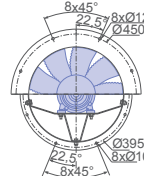
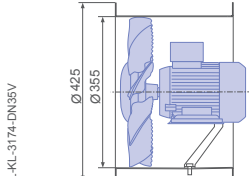
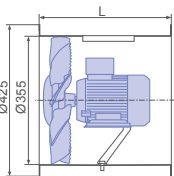

Technische Daten

Typ	Fluegeleinst. winkel	Bemes- sungslei- stung	Motorbaug- roesse	Bemes- sungsstrom	Bauform F Gehäuselän- ge (L)	Bauform S Gehäuselän- ge (L1)	Bauform F Gewicht	Wirkungs- grad	Tatsächli- cher Effizi- enzgrad
	[°]	[kW]		I_N [A]	[mm]	[mm]	[kg]	η_{statA} %	N_{ist} %
DN35V-2DF.A7.11.G	11	0,37	071M	0,94	410	360	19,00	41,7	50,2
DN35V-2DF.A7.14.G	14	0,55	071M	1,33	410	360	20,00	41,3	49,2
DN35V-2DF.B7.19.G	19	0,75	080M	1,69	410	405	25,00	40,2	47,6
DN35V-2DF.B7.24.G	24	0,75	080M	1,69	410	405	25,00	37,1	43,7
DN35V-2DF.B7.29.G	29	1,10	080M	2,37	410	405	27,00	35,1	41,1



MAXvent owlet

für Dreiphasen-Wechselstrom, 4-polig

DN35V



Beschreibung

Motortechnologie: AC
 Bemessungsspannung U_N : 3- 400 V*
 Bemessungsfrequenz f_N : 50 Hz*
 Min. zulässige Fördermitteltemperatur $t_{R(min)}$: -20 °C
 Max. zulässige Fördermitteltemperatur $t_{R(max)}$: 50 °C
 Flügelanzahl: 7
 Schutzart: IP55
 Flügel: Hochleistungs-Verbundwerkstoff, unlackiert, Blau/Schwarz
 Konformität: CE, GOST
 Fällt nicht unter die Bestimmungen der ErP-Richtlinien ($P_1 < 125$ W)
 * Leistungsschilddaten

- (A) - Leistung mit großem Motor
- (B) - Leistung mit kleinem Motor
- Temperaturgrenze des Motors. Eine Kundenmessung wird empfohlen.
- (a) - Bester Wirkungsgrad mit großem Motor
- (b) - Bester Wirkungsgrad mit kleinem Motor

Kennlinie

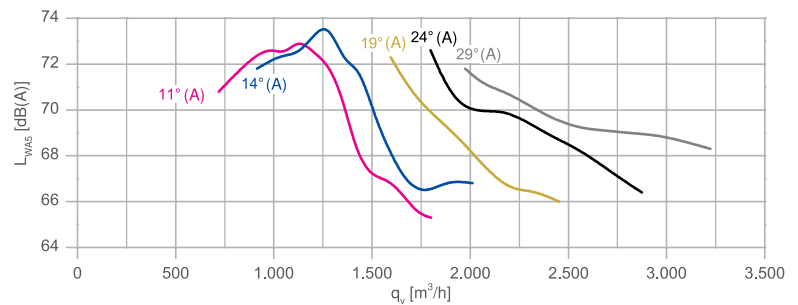
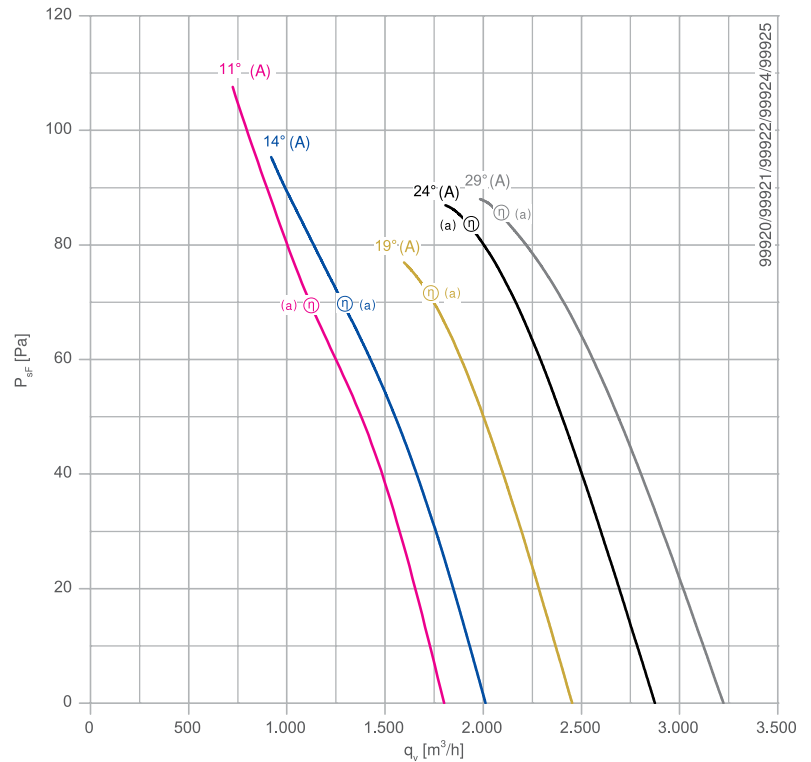

Gemessen in langem Gehäuse mit Einlaufdüse ohne Berührschutz in Einbaut A Volumenstrom Laufrad / Motor nach ISO 5801.

Bauformen / Abmessungen

[mm]

Bauform F
Langes Gehäuse

Bauform K
Kurzes Gehäuse

Frontansicht - Bauform S
Rückansicht - Bauform F/K/S

Bauform S - Kurzes Gehäuse
mit integrierter Einlaufdüse

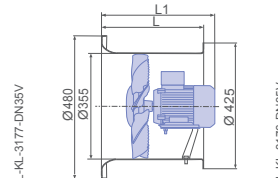
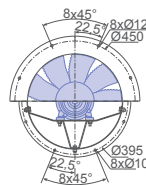
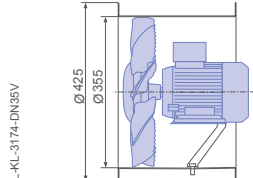
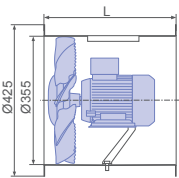

Technische Daten

Typ	FlügelEinst.-winkel	Bemes.-sungsleistung	Motorbaug.-roesse	Bemes.-sungsstrom	Bauform F Gehäuselänge (L)	Bauform S Gehäuselänge (L1)	Bauform F Gewicht	Wirkungs-grad	Tatsächlicher Effizienzgrad
	[°]	[kW]		I_N [A]	[mm]	[mm]	[kg]	η_{statA} %	N_{ist} %
DN35V-4DF.87.11.G	11	0,06	056M	0,27	410	325	16,00	26,4	nicht ErP relevant
DN35V-4DF.87.14.G	14	0,06	056M	0,27	410	355	16,00	27,4	nicht ErP relevant
DN35V-4DF.87.19.G	19	0,06	056M	0,27	410	355	17,00	29,7	nicht ErP relevant
DN35V-4DF.97.24.G	24	0,12	063M	0,42	410	340	18,00	30,1	41,6
DN35V-4DF.97.29.G	29	0,12	063M	0,42	410	340	18,00	28,9	40,0

MAXvent owlet

für Dreiphasen-Wechselstrom, 2-polig

DN40V



Beschreibung

Motortechnologie: AC
 Bemessungsspannung U_N : 3~ 400 V*
 Bemessungsfrequenz f_N : 50 Hz*
 Min. zulässige Fördermitteltemperatur $t_{R(min)}$: -20 °C
 Max. zulässige Fördermitteltemperatur $t_{R(max)}$: 50 °C
 Flügelanzahl: 9
 Schutzart: IP55
 Flügel: ZAmid, unlackiert, Blau
 Konformität: ErP 2015 ($N_{soil} = 40\%$), CE, GOST
 * Leistungsschilddaten

Kennlinie

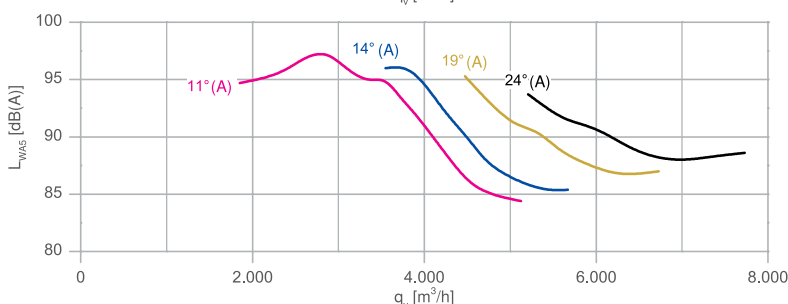
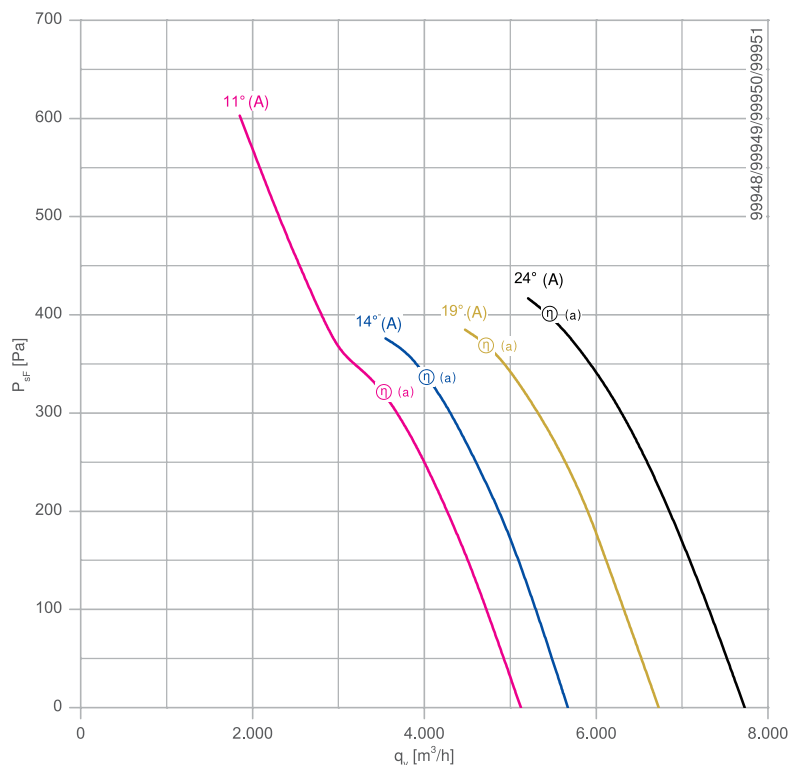

(A) - Leistung mit großem Motor
 (B) - Leistung mit kleinem Motor
 Temperaturgrenze des Motors. Eine Kundenmessung wird empfohlen.
 (a) - Bester Wirkungsgrad mit großem Motor
 (b) - Bester Wirkungsgrad mit kleinem Motor

Gemessen in langem Gehäuse mit Einlaufdüse ohne Berührschutz in Einbautart A Volumenstrom Laufrad / Motor nach ISO 5801.

Bauformen / Abmessungen

[mm]

Bauform F
Langes Gehäuse

Bauform K
Kurzes Gehäuse

Frontansicht - Bauform S
Rückansicht - Bauform F/K/S

Bauform S - Kurzes Gehäuse
mit integrierter Einlaufdüse

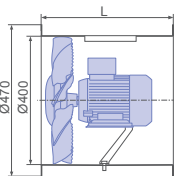

L-KL-3174-DN40V

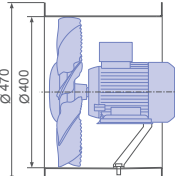

L-KL-3175-DN40V

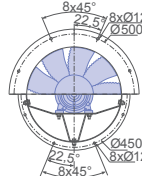

L-KL-3177-DN40V

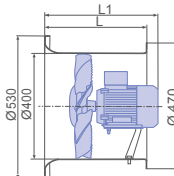

L-KL-3176-DN40V

Technische Daten

Typ	Fluegeleinst. winkel	Bemes- sungslei- stung	Motorbaug- roesse	Bemes- sungsstrom	Bauform F Gehäuselänge (L)	Bauform S Gehäuselänge (L1)	Bauform F Gewicht	Wirkungs- grad	Tatsächlicher Effizienzgrad
	[°]	[kW]		I_N [A]	[mm]	[mm]	[kg]	η_{statA} %	N_{ist} %
DN40V-2DF.B7.11.G	11	0,75	080M	1,69	470	441	30,00	39,8	46,8
DN40V-2DF.B7.14.G	14	1,10	080M	2,37	470	441	31,00	38,8	45,1
DN40V-2DF.B7.19.G	19	1,10	080M	2,37	470	441	31,00	38,3	43,9
DN40V-2DF.C7.24.G	24	1,50	090S	3,13	470	476	36,00	35,5	40,3



MAXvent owlet

für Dreiphasen-Wechselstrom, 4-polig

DN40V



Beschreibung

Motortechnologie: AC
 Bemessungsspannung U_N : 3- 400 V*
 Bemessungsfrequenz f_N : 50 Hz*
 Min. zulässige Fördermitteltemperatur $t_{R(min)}$: -20 °C
 Max. zulässige Fördermitteltemperatur $t_{R(max)}$: 50 °C
 Flügelanzahl: 9
 Schutzart: IP55
 Flügel: Hochleistungs-Verbundwerkstoff, unlackiert, Blau/Schwarz
 Konformität: ErP 2015 ($N_{soll} = 40 \%$), CE, GOST
 * Leistungsschilddaten

- (A) - Leistung mit großem Motor
- (B) - Leistung mit kleinem Motor
- Temperaturgrenze des Motors. Eine Kundenmessung wird empfohlen.
- (a) - Bester Wirkungsgrad mit großem Motor
- (b) - Bester Wirkungsgrad mit kleinem Motor

Kennlinie

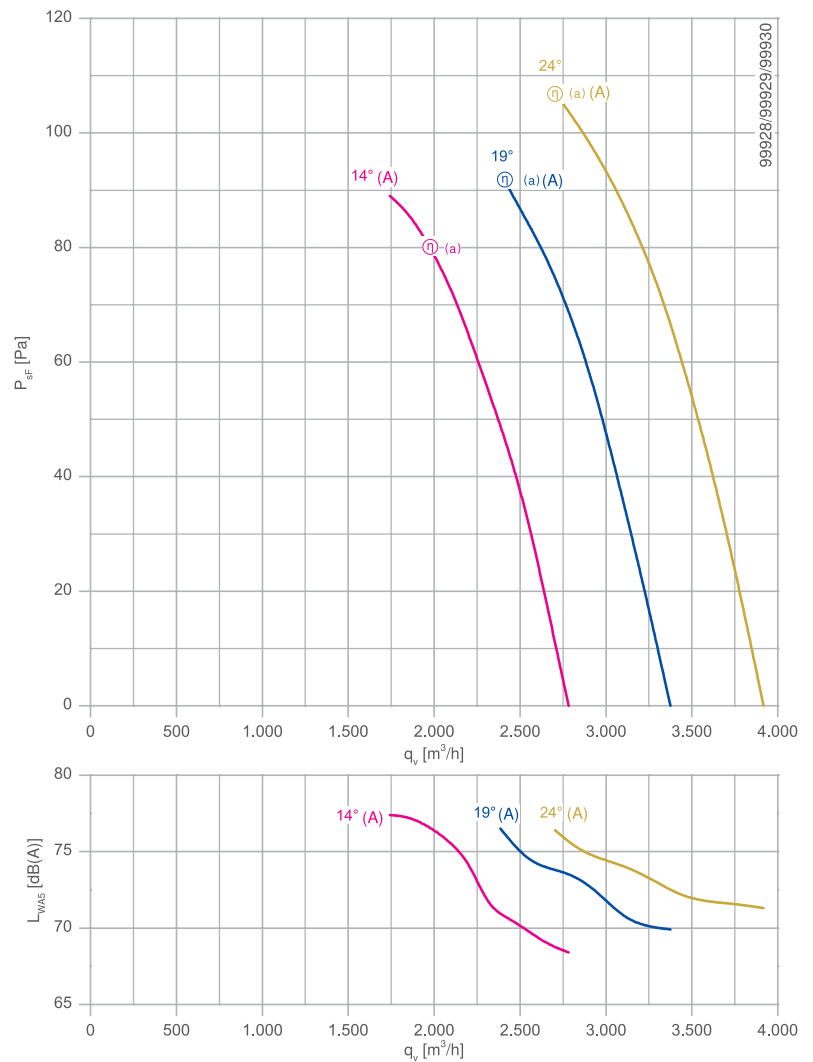

Gemessen in langem Gehäuse mit Einlaufdüse ohne Berührschutz in Einbaut A Volumenstrom Laufrad / Motor nach ISO 5801.

Bauformen / Abmessungen

[mm]

Bauform F
Langes Gehäuse

Bauform K
Kurzes Gehäuse

Frontansicht - Bauform S
Rückansicht - Bauform F/K/S

Bauform S - Kurzes Gehäuse
mit integrierter Einlaufdüse

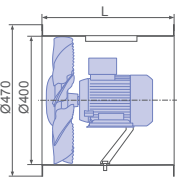

L-KL-3174-DN40V

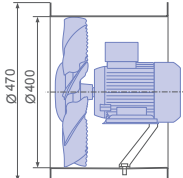

L-KL-3175-DN40V

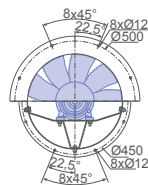

L-KL-3177-DN40V

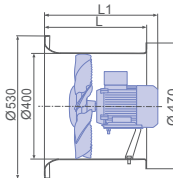

L-KL-3176-DN40V

Technische Daten

Typ	FlügelEinst.-winkel	Bemes-sungs-leistung	Motorbaug-roesse	Bemes-sungsstrom	Bauform F Gehäuse-länge (L)	Bauform S Gehäuse-länge (L1)	Bauform F Gewicht	Wirkungs-grad	Tatsächli-cher Effizi-enzgrad
	[°]	[kW]		I_N [A]	[mm]	[mm]	[kg]	η_{statA} %	N_{ist} %
DN40V-4DF.97.14.G	14	0,12	063M	0,42	470	368	22,00	29,5	41,0
DN40V-4DF.97.19.G	19	0,18	063M	0,59	470	368	22,00	29,8	40,4
DN40V-4DF.A7.24.G	24	0,25	071A	0,75	470	396	23,00	30,5	40,4

MAXvent owlet

für Dreiphasen-Wechselstrom, 2-polig

DN45V



Beschreibung

Motortechnologie: AC
 Bemessungsspannung U_N : 3~ 400 V*
 Bemessungsfrequenz f_N : 50 Hz*
 Min. zulässige Fördermitteltemperatur $t_{R(min)}$: -20 °C
 Max. zulässige Fördermitteltemperatur $t_{R(max)}$: 50 °C
 Flügelanzahl: 9
 Schutzart: IP55
 Flügel: ZAmid, unlackiert, Blau
 Konformität: ErP 2015 ($N_{soil} = 40\%$), CE, GOST
 * Leistungsschilddaten

Kennlinie

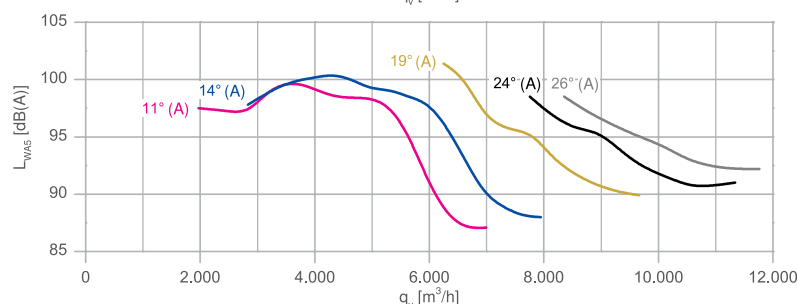
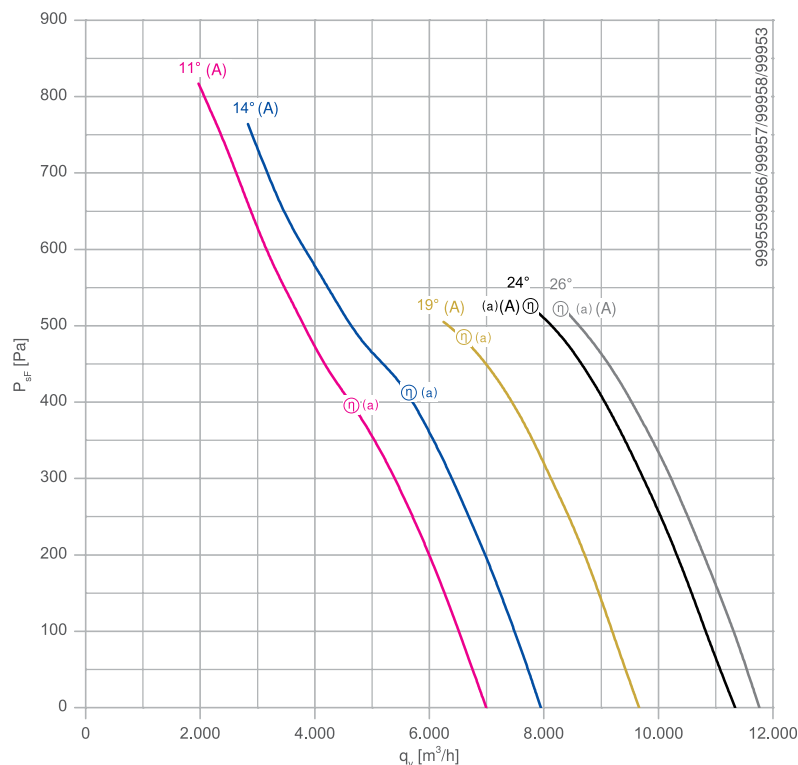

- (A) - Leistung mit großem Motor
- (B) - Leistung mit kleinem Motor
- Temperaturgrenze des Motors. Eine Kundenmessung wird empfohlen.
- (a) - Bester Wirkungsgrad mit großem Motor
- (b) - Bester Wirkungsgrad mit kleinem Motor

Gemessen in langem Gehäuse mit Einlaufdüse ohne Berührschutz in Einbauart A Volumenstrom Laufrad / Motor nach ISO 5801.

Bauformen / Abmessungen

[mm]

Bauform F
Langes Gehäuse

Bauform K
Kurzes Gehäuse

Frontansicht - Bauform S
Rückansicht - Bauform F/K/S

Bauform S - Kurzes Gehäuse
mit integrierter Einlaufdüse

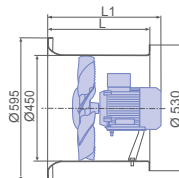
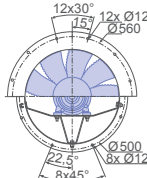
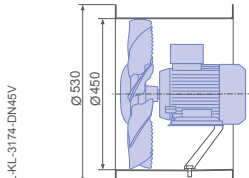
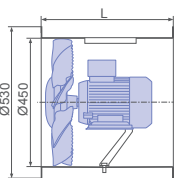

Technische Daten

Typ	Fluegeleinst. winkel	Bemes- sungslei- stung	Motorbaug- roesse	Bemes- sungsstrom	Bauform F Gehäuselän- ge (L)	Bauform S Gehäuselän- ge (L1)	Bauform F Gewicht	Wirkungs- grad	Tatsächlicher Effzi- enzgrad
	[°]	[kW]		I_N [A]	[mm]	[mm]	[kg]	η_{statA} %	N_{ist} %
DN45V-2DF.C7.11.G	11	1,50	090S	3,13	470	511	38,00	40,8	46,4
DN45V-2DF.C7.14.G	14	1,50	090S	3,13	470	511	38,00	42,7	47,8
DN45V-2DF.D7.19.G	19	2,20	090L	4,49	470	536	43,00	43,9	48,2
DN45V-2DF.E7.24.G	24	3,00	100L	5,88	500	582	51,00	40,2	43,7
DN45V-2DF.F7.26.G	26	4,00	112M	7,65	500	631	56,00	38,1	41,2



MAXvent owlet

für Dreiphasen-Wechselstrom, 4-polig

DN45V



Beschreibung

Motortechnologie: AC
 Bemessungsspannung U_N : 3- 400 V*
 Bemessungsfrequenz f_N : 50 Hz*
 Min. zulässige Fördermitteltemperatur $t_{R(min)}$: -20 °C
 Max. zulässige Fördermitteltemperatur $t_{R(max)}$: 50 °C
 Flügelanzahl: 9
 Schutzart: IP55
 Flügel: Hochleistungs-Verbundwerkstoff, unlackiert, Blau/
 Schwarz
 Konformität: ErP 2015 ($N_{soli} = 40\%$), CE, GOST
 * Leistungsschilddaten

- (A) - Leistung mit großem Motor
- (B) - Leistung mit kleinem Motor
- Temperaturgrenze des Motors. Eine Kundenmessung wird empfohlen.
- (a) - Bester Wirkungsgrad mit großem Motor
- (b) - Bester Wirkungsgrad mit kleinem Motor

Kennlinie

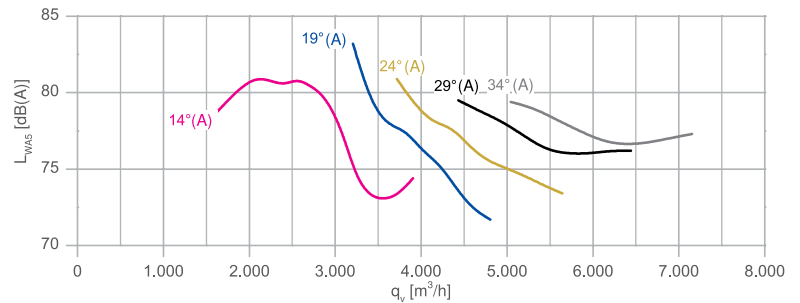
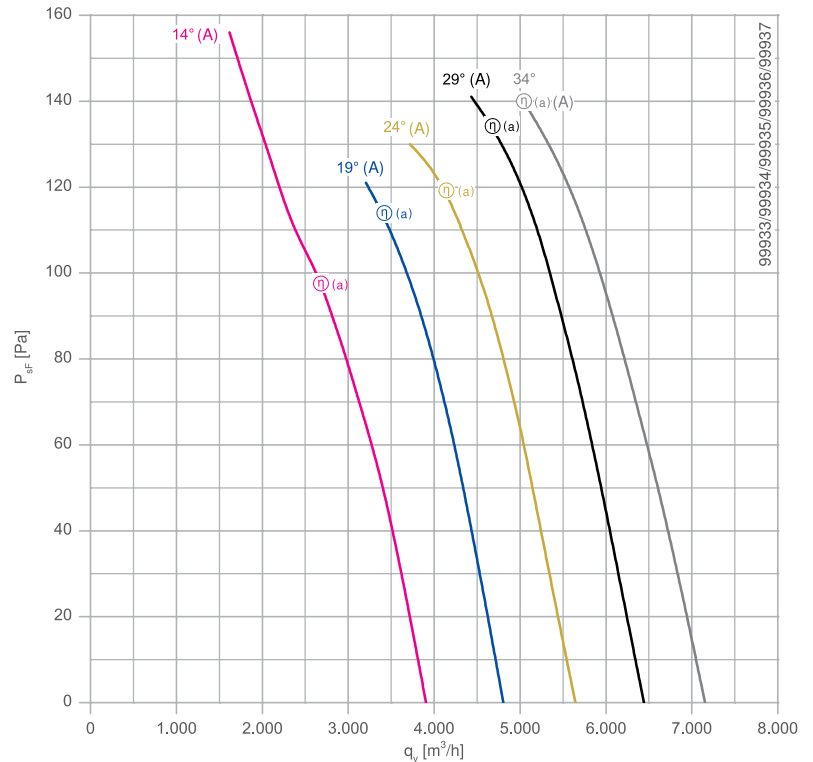

Gemessen in langem Gehäuse mit Einlaufdüse ohne Berührschutz in Einbauart A Volumenstrom Laufrad / Motor nach ISO 5801.

Bauformen / Abmessungen

[mm]

Bauform F

Langes Gehäuse

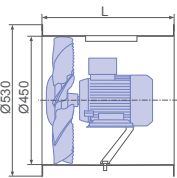

Bauform K

Kurzes Gehäuse

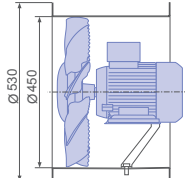

Frontansicht - Bauform S

Rückansicht - Bauform F/K/S

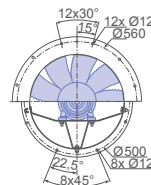

Bauform S - Kurzes Gehäuse

mit integrierter Einlaufdüse

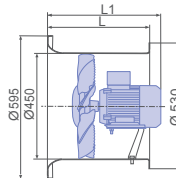

Technische Daten

Typ	FlügelEinst.-winkel	Bemes-sungs-leistung	Motorbaug-roesse	Bemes-sungsstrom	Bauform F Gehäuse-länge (L)	Bauform S Gehäuse-länge (L1)	Bauform F Gewicht	Wirkungs-grad	Tatsächli-cher Effzi-enzgrad
	[°]	[kW]		I_N [A]	[mm]	[mm]	[kg]	η_{statA} %	N_{ist} %
DN45V-4DF.97.14.G	14	0,18	063M	0,59	470	403	24,00	33,1	43,5
DN45V-4DF.A7.19.G	19	0,25	071A	0,75	470	431	25,00	35,5	45,0
DN45V-4DF.A7.24.G	24	0,37	071B	1,06	470	431	26,00	35,5	44,4
DN45V-4DF.B7.29.G	29	0,55	080M	1,31	470	476	32,00	34,3	42,4
DN45V-4DF.B7.34.G	34	0,55	080M	1,31	470	476	32,00	32,5	40,2

MAXvent owlet

für Dreiphasen-Wechselstrom, 2-polig

DN50V



Beschreibung

Motortechnologie: AC
 Bemessungsspannung U_N : 3~ 400 V*
 Bemessungsfrequenz f_N : 50 Hz*
 Min. zulässige Fördermitteltemperatur $t_{R(min)}$: -20 °C
 Max. zulässige Fördermitteltemperatur $t_{R(max)}$: 50 °C
 Flügelanzahl: 9
 Schutzart: IP55
 Flügel: ZAmid, unlackiert, Blau
 Konformität: ErP 2015 ($N_{scil} = 40\%$), CE, GOST
 * Leistungsschilddaten

Kennlinie

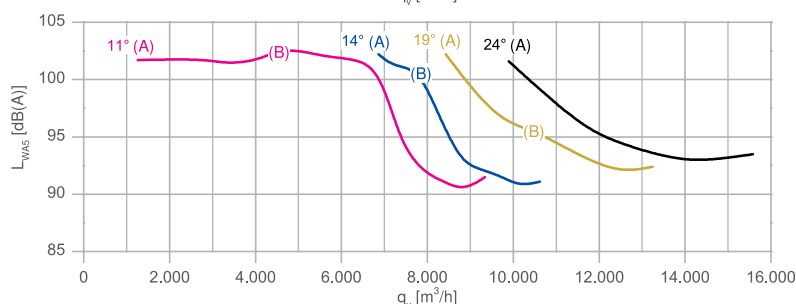
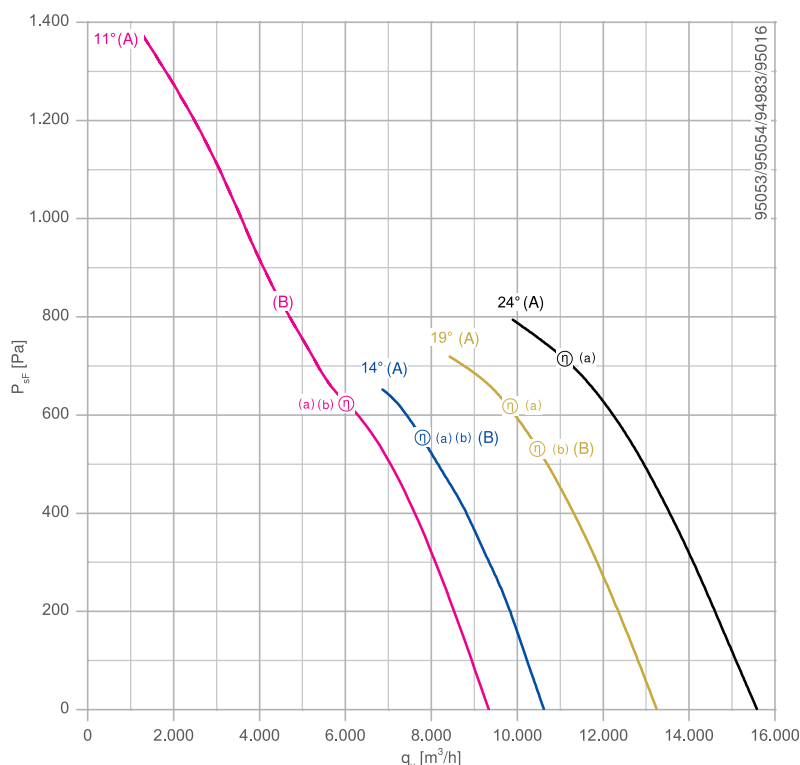

- (A) - Leistung mit großem Motor
- (B) - Leistung mit kleinem Motor
- Temperaturgrenze des Motors. Eine Kundenmessung wird empfohlen.
- (a) - Bester Wirkungsgrad mit großem Motor
- (b) - Bester Wirkungsgrad mit kleinem Motor

Gemessen in langem Gehäuse mit Einlaufdüse ohne Berührschutz in Einbautart A Volumenstrom Laufrad / Motor nach ISO 5801.

Bauformen / Abmessungen

[mm]

Bauform F
Langes Gehäuse

Bauform K
Kurzes Gehäuse

Frontansicht - Bauform S
Rückansicht - Bauform F/K/S

Bauform S - Kurzes Gehäuse
mit integrierter Einlaufdüse

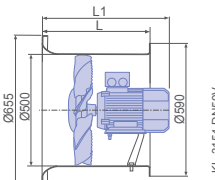
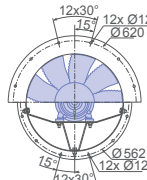
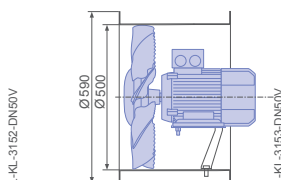
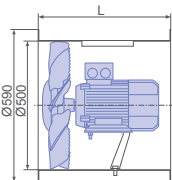

Technische Daten

Typ	Fluegeleinst. winkel	Bemes- sungslei- stung	Motorbaug- roesse	Bemes- sungsstrom	Bauform F Gehäuselän- ge (L)	Bauform S Gehäuselän- ge (L1)	Bauform F Gewicht	Wirkungs- grad	Tatsächli- cher Effizi- enzgrad
	[°]	[kW]		I_N [A]	[mm]	[mm]	[kg]	η_{statA} %	N_{ist} %
DN50V-2DF.D7.11.G	11	2,20	090L	4,49	470	542	46,00	44,5	48,4
DN50V-2DF.E7.11.G	11	3,00	100L	5,88	515	588	55,00	44,5	48,4
DN50V-2DF.D7.14.G	14	2,20	090L	4,49	470	542	46,00	44,7	48,3
DN50V-2DF.E7.14.G	14	3,00	100L	5,88	515	588	55,00	44,7	48,3
DN50V-2DF.E7.19.G	19	3,00	100L	5,88	515	588	55,00	42,5	45,2
DN50V-2DF.F7.19.G	19	4,00	112M	7,65	515	637	60,00	43,7	46,3
DN50V-2DF.G7.24.G	24	5,50	132S	10,40	605	665	80,00	42,4	44,1



MAXvent owlet

für Dreiphasen-Wechselstrom, 4-polig

DN50V



Beschreibung

Motortechnologie: AC
 Bemessungsspannung U_N : 3- 400 V*
 Bemessungsfrequenz f_N : 50 Hz*
 Min. zulässige Fördermitteltemperatur $t_{R(min)}$: -20 °C
 Max. zulässige Fördermitteltemperatur $t_{R(max)}$: 50 °C
 Flügelanzahl: 9
 Schutzart: IP55
 Flügel: Hochleistungs-Verbundwerkstoff, unlackiert, Blau/
 Schwarz
 Konformität: ErP 2015 ($N_{soll} = 40 \%$), CE, GOST
 * Leistungsschilddaten

- (A) - Leistung mit großem Motor
- (B) - Leistung mit kleinem Motor
- Temperaturgrenze des Motors. Eine Kundenmessung wird empfohlen.
- (a) - Bester Wirkungsgrad mit großem Motor
- (b) - Bester Wirkungsgrad mit kleinem Motor

Kennlinie

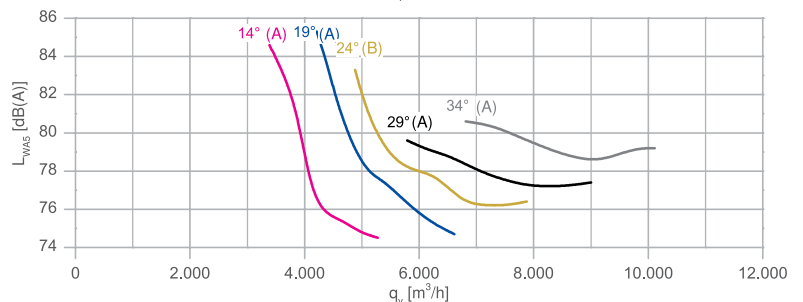
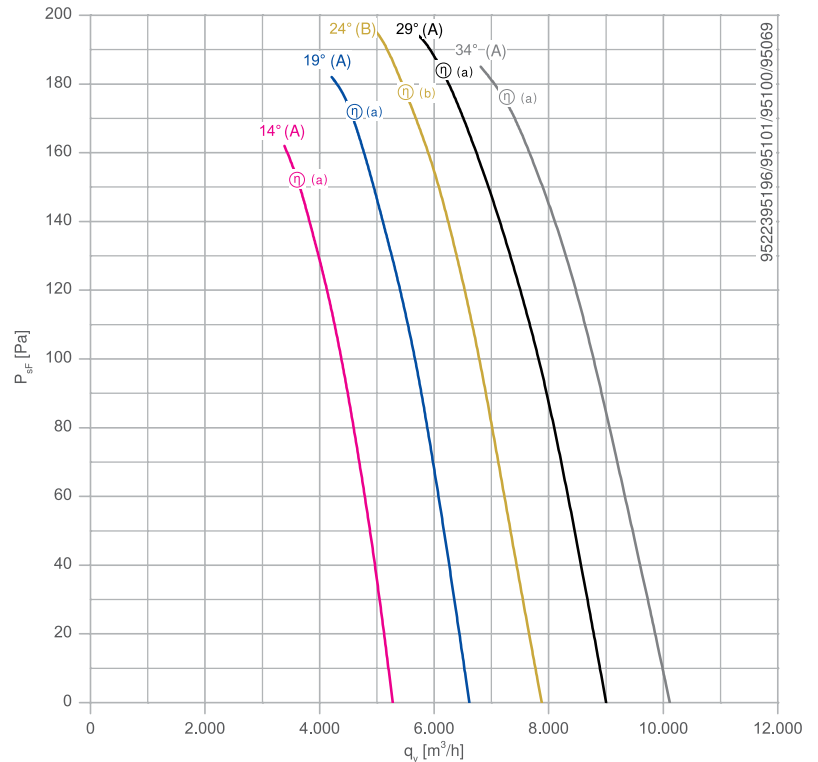

Gemessen in langem Gehäuse mit Einlaufdüse ohne Berührschutz in Einbauart A Volumenstrom Laufrad / Motor nach ISO 5801.

Bauformen / Abmessungen

[mm]

Bauform F

Langes Gehäuse

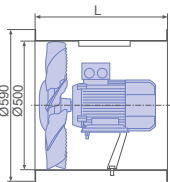

Bauform K

Kurzes Gehäuse

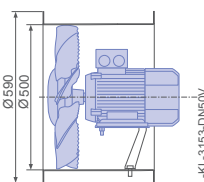

Frontansicht - Bauform S

Rückansicht - Bauform F/K/S

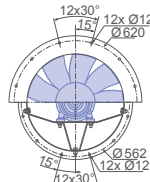

Bauform S - Kurzes Gehäuse

mit integrierter Einlaufdüse

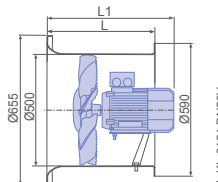

Technische Daten

Typ	FlügelEinst.-winkel	Bemes-sungs-leistung	Motorbaug-roesse	Bemes-sungsstrom	Bauform F Gehäuse-länge (L)	Bauform S Gehäuse-länge (L1)	Bauform F Gewicht	Wirkungs-grad	Tatsächlicher Effzi-enzgrad
	[°]	[kW]		I_N [A]	[mm]	[mm]	[kg]	η_{statA} %	N_{ist} %
DN50V-4DF.A7.14.G	14	0,37	071B	1,06	470	438	29,00	37,5	46,2
DN50V-4DF.B7.19.G	19	0,55	080M	1,31	470	483	35,00	38,2	46,0
DN50V-4DF.B7.24.G	24	0,55	080M	1,31	470	483	35,00	37,6	47,2
DN50V-4DF.B7.29.G	29	0,75	080M	1,78	470	483	37,00	37,5	44,2
DN50V-4DF.C7.34.G	34	1,10	090S	2,53	470	517	42,00	34,0	40,1

MAXvent owlet

für Dreiphasen-Wechselstrom, 2-polig

DN56V



Beschreibung

Motortechnologie: AC
 Bemessungsspannung U_N : 3~ 400 V*
 Bemessungsfrequenz f_N : 50 Hz*
 Min. zulässige Fördermitteltemperatur $t_{R(min)}$: -20 °C
 Max. zulässige Fördermitteltemperatur $t_{R(max)}$: 50 °C
 Flügelanzahl: 9
 Schutzart: IP55
 Flügel: ZAmid, unlackiert, Blau
 Konformität: ErP 2015 ($N_{soil} = 40\%$), CE, GOST
 * Leistungsschilddaten

Kennlinie

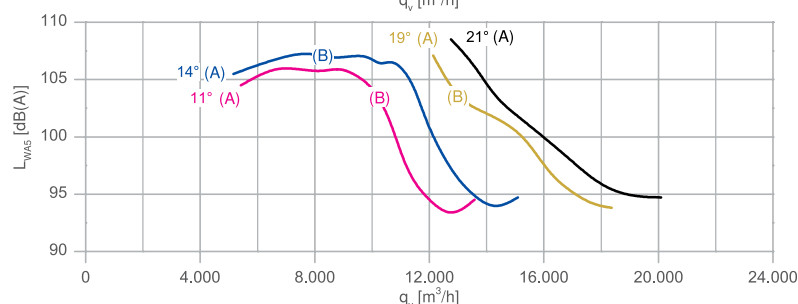
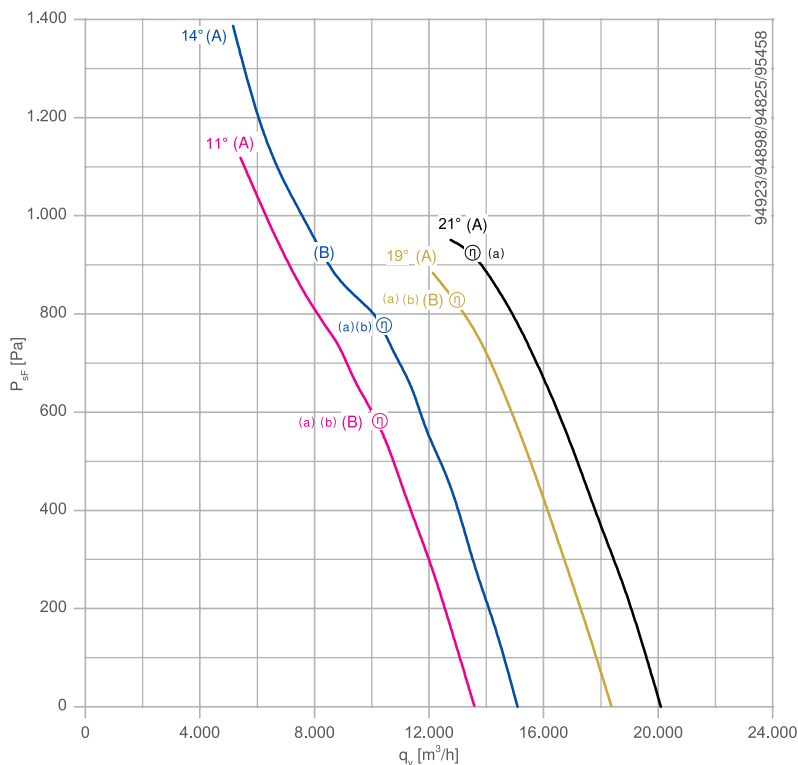

(A) - Leistung mit großem Motor
 (B) - Leistung mit kleinem Motor
 Temperaturgrenze des Motors. Eine Kundenmessung wird empfohlen.
 (a) - Bester Wirkungsgrad mit großem Motor
 (b) - Bester Wirkungsgrad mit kleinem Motor

Gemessen in langem Gehäuse mit Einlaufdüse ohne Berührschutz in Einbautart A Volumenstrom Laufrad / Motor nach ISO 5801.

Bauformen / Abmessungen

[mm]

Bauform F
Langes Gehäuse

Bauform K
Kurzes Gehäuse

Frontansicht - Bauform S
Rückansicht - Bauform F/K/S

Bauform S - Kurzes Gehäuse
mit integrierter Einlaufdüse

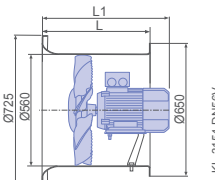
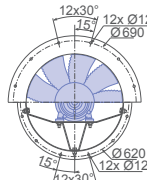
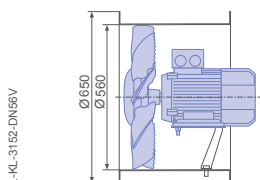
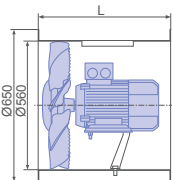

Technische Daten

Typ	Fluegeleinst. winkel	Bemes- sungslei- stung	Motorbaug- roesse	Bemes- sungsstrom	Bauform F Gehäuselän- ge (L)	Bauform S Gehäuselän- ge (L1)	Bauform F Gewicht	Wirkungs- grad	Tatsäch- licher Effzi- enzgrad
	[°]	[kW]		I_N [A]	[mm]	[mm]	[kg]	η_{statA} %	N_{ist} %
DN56V-2DF.E7.11.G	11	3,00	100L	5,88	515	588	57,00	47,1	49,9
DN56V-2DF.F7.11.G	11	4,00	112M	7,65	515	637	62,00	47,1	49,9
DN56V-2DF.F7.14.G	14	4,00	112M	7,65	515	637	62,00	49,3	51,4
DN56V-2DF.G7.14.G	14	5,50	132S	10,40	605	665	83,00	49,3	51,4
DN56V-2DF.G7.19.G	19	5,50	132S	10,40	605	665	83,00	45,7	46,8
DN56V-2DF.G7.19.G	19	7,50	132S	14,00	605	665	88,00	45,7	46,8
DN56V-2DF.G7.21.G	21	7,50	132S	14,00	605	665	88,00	45,5	46,2



MAXvent owlet

für Dreiphasen-Wechselstrom, 4-polig

DN56V



Beschreibung

Motortechnologie: AC
 Bemessungsspannung U_N : 3- 400 V*
 Bemessungsfrequenz f_N : 50 Hz*
 Min. zulässige Fördermitteltemperatur $t_{R(min)}$: -20 °C
 Max. zulässige Fördermitteltemperatur $t_{R(max)}$: 50 °C
 Flügelanzahl: 9
 Schutzart: IP55
 Flügel: Hochleistungs-Verbundwerkstoff, unlackiert, Blau/
 Schwarz
 Konformität: ErP 2015 ($N_{soli} = 40\%$), CE, GOST
 * Leistungsschilddaten

- (A) - Leistung mit großem Motor
- (B) - Leistung mit kleinem Motor
- Temperaturgrenze des Motors. Eine Kundenmessung wird empfohlen.
- (a) - Bester Wirkungsgrad mit großem Motor
- (b) - Bester Wirkungsgrad mit kleinem Motor

Kennlinie

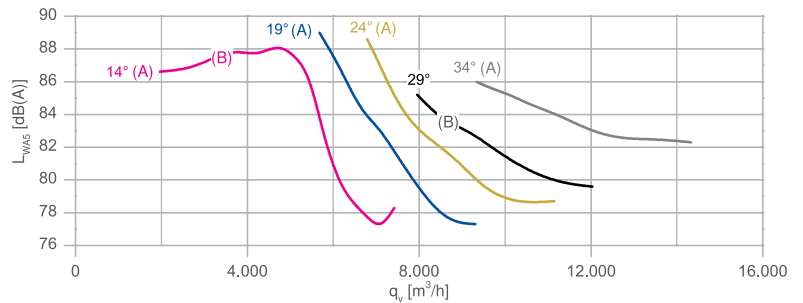
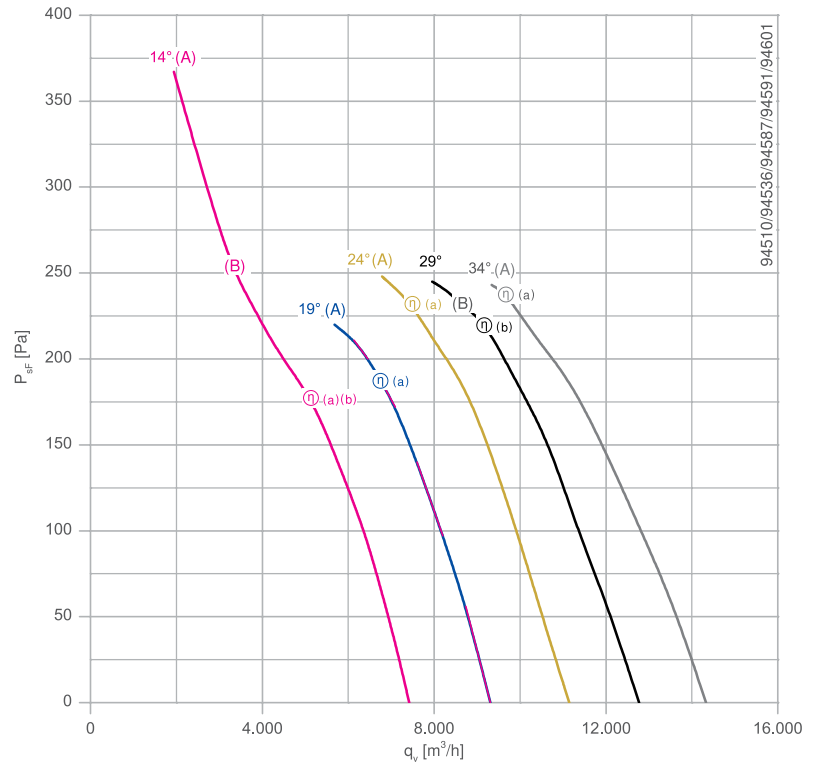

Gemessen in langem Gehäuse mit Einlaufdüse ohne Berührschutz in Einbauart A Volumenstrom Laufrad / Motor nach ISO 5801.

Bauformen / Abmessungen

[mm]

Bauform F

Langes Gehäuse

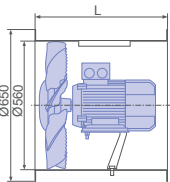

Bauform K

Kurzes Gehäuse

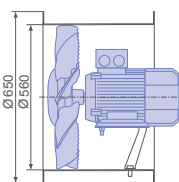

Frontansicht - Bauform S

Rückansicht - Bauform F/K/S

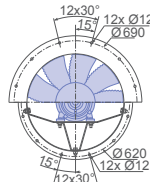

Bauform S - Kurzes Gehäuse

mit integrierter Einlaufdüse

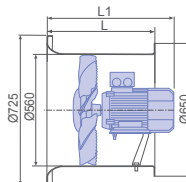

Technische Daten

Typ	FlügelEinst.-winkel	Bemes- sungsleis- tung	Motorbaug- roesse	Bemes- sungsstrom	Bauform F Gehäuselänge (L)	Bauform S Gehäuselänge (L1)	Bauform F Gewicht	Wirkungs- grad	Tatsäch- licher Effizi- enzgrad
	[°]	[kW]		I_N [A]	[mm]	[mm]	[kg]	η_{statA} %	N_{ist} %
DN56V-4DF.B7.14.G	14	0,55	080M	1,31	470	461	37,00	40,9	48,5
DN56V-4DF.B7.14.G	14	0,75	080M	1,78	470	478	39,00	40,9	48,5
DN56V-4DF.B7.19.G	19	0,75	080M	1,78	470	478	39,00	44,0	50,8
DN56V-4DF.C7.24.G	24	1,10	090S	2,53	470	513	44,00	43,0	48,9
DN56V-4DF.C7.29.G	29	1,10	090S	2,53	470	513	44,00	39,5	45,8
DN56V-4DF.D7.34.G	34	1,50	090L	3,31	470	538	47,00	38,0	42,8

MAXvent owlet

für Dreiphasen-Wechselstrom, 2-polig

DN63V



Beschreibung

Motortechnologie: AC
 Bemessungsspannung U_N : 3~ 400 V*
 Bemessungsfrequenz f_N : 50 Hz*
 Min. zulässige Fördermitteltemperatur $t_{R(min)}$: -20 °C
 Max. zulässige Fördermitteltemperatur $t_{R(max)}$: 50 °C
 Flügelanzahl: 9
 Schutzart: IP55
 Flügel: ZAmid, unlackiert, Blau
 Konformität: ErP 2015 ($N_{scil} = 40\%$), CE, GOST
 * Leistungsschilddaten

Kennlinie

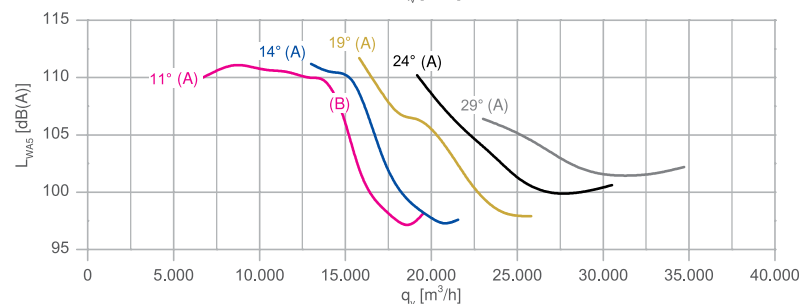
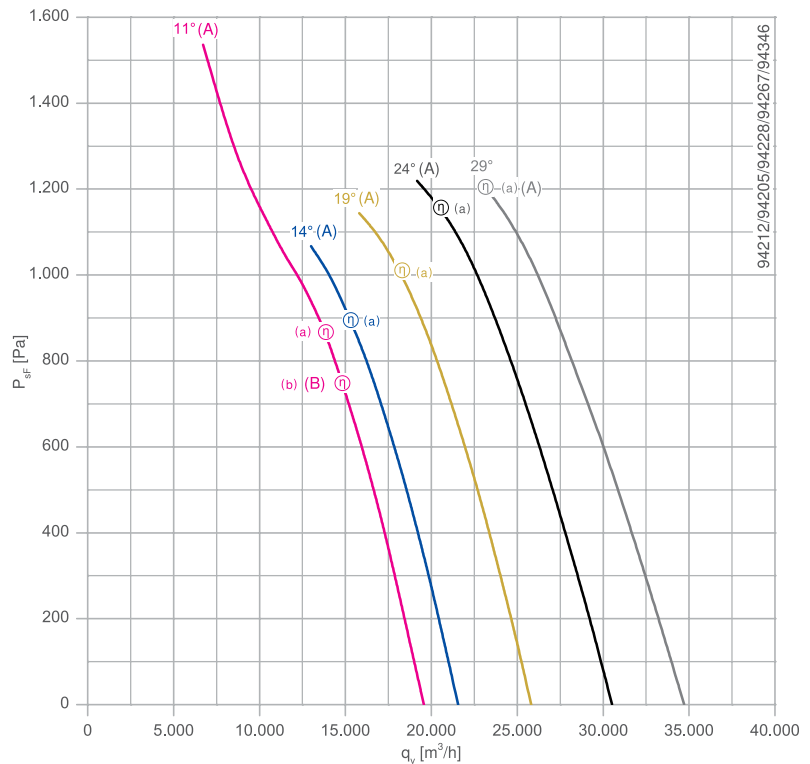

- (A) - Leistung mit großem Motor
- (B) - Leistung mit kleinem Motor
- Temperaturgrenze des Motors. Eine Kundenmessung wird empfohlen.
- (a) - Bester Wirkungsgrad mit großem Motor
- (b) - Bester Wirkungsgrad mit kleinem Motor

Gemessen in langem Gehäuse mit Einlaufdüse ohne Berührschutz in Einbautart A Volumenstrom Laufrad / Motor nach ISO 5801.

Bauformen / Abmessungen

[mm]

Bauform F
Langes Gehäuse

Bauform K
Kurzes Gehäuse

Frontansicht - Bauform S
Rückansicht - Bauform F/K/S

Bauform S - Kurzes Gehäuse
mit integrierter Einlaufdüse

Bauform Q
Quadratische Platte

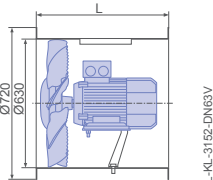

L-KL-3152-DN63V

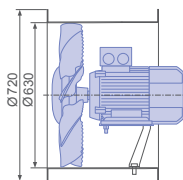

L-KL-3153-DN63V

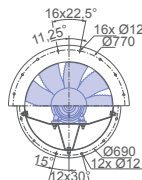

L-KL-3173-DN63V

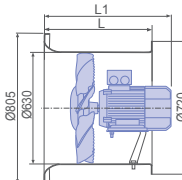

L-KL-3154-DN63V

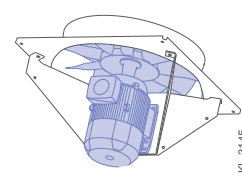

L-KL-3145

Technische Daten

Typ	Fluegeleinst. winkel	Bemes. sungsleistung	Motorbaug- roesse	Bemes. sungsstrom	Bauform F Gehäuseelän- ge (L)	Bauform S Gehäuseelän- ge (L1)	Bauform F Gewicht	Wirkungs- grad	Tatsächli- cher Effzi- enzgrad
	[°]	[kW]		I_N [A]	[mm]	[mm]	[kg]	η_{statA} %	N_{ist} %
DN63V-2DF.G7.11.G	11	5,50	132S	10,40	605	675	87,00	48,5	49,7
DN63V-2DF.G7.11.G	11	7,50	132S	14,00	605	675	92,00	49,5	50,6
DN63V-2DF.G7.14.G	14	7,50	132S	14,00	605	675	92,00	49,3	50,0
DN63V-2DF.I7.19.G	19	11,00	160M	20,00	715	809	116,00	46,0	45,9
DN63V-2DF.I7.24.G	24	15,00	160M	26,90	715	809	125,00	44,2	44,0
DN63V-2DF.K7.29.G	29	18,50	160L	33,00	715	853	134,00	40,6	40,1



MAXvent owlet

für Dreiphasen-Wechselstrom, 4-polig

DN63V



Beschreibung

Motortechnologie: AC
 Bemessungsspannung U_N : 3- 400 V*
 Bemessungsfrequenz f_N : 50 Hz*
 Min. zulässige Fördermitteltemperatur $t_{R(min)}$: -20 °C
 Max. zulässige Fördermitteltemperatur $t_{R(max)}$: 50 °C
 Flügelnzahl: 9
 Schutzart: IP55
 Flügel: Hochleistungs-Verbundwerkstoff, unlackiert, Blau/
 Schwarz
 Konformität: ErP 2015 ($N_{soli} = 40 \%$), CE, GOST
 * Leistungsschilddaten

- (A) - Leistung mit großem Motor
- (B) - Leistung mit kleinem Motor
- Temperaturgrenze des Motors. Eine Kundenmessung wird empfohlen.
- (a) - Bester Wirkungsgrad mit großem Motor
- (b) - Bester Wirkungsgrad mit kleinem Motor

Kennlinie

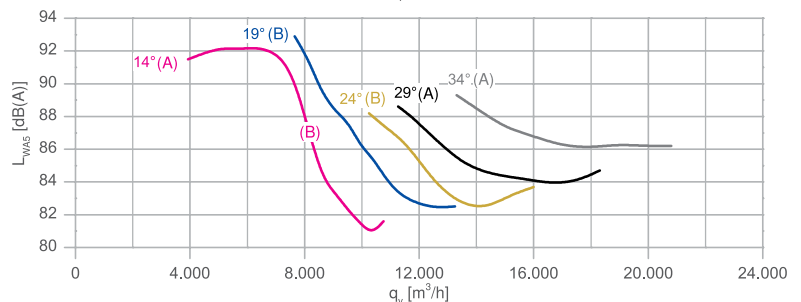
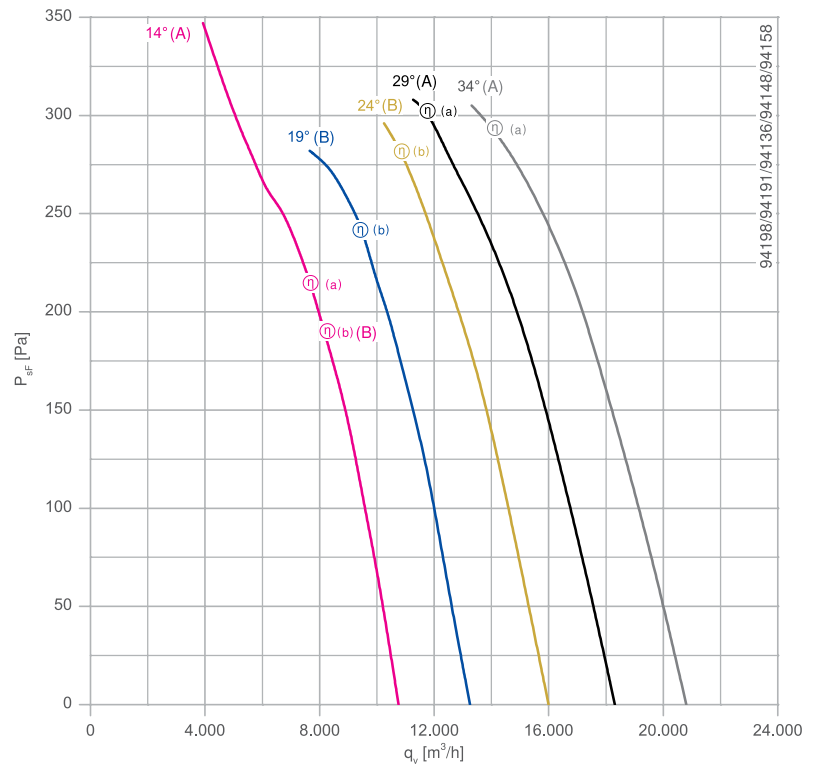

Gemessen in langem Gehäuse mit Einlaufdüse ohne Berührschutz in Einbauart A Volumenstrom Laufrad / Motor nach ISO 5801.

Bauformen / Abmessungen

[mm]

Bauform F

Langes Gehäuse

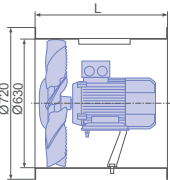

Bauform K

Kurzes Gehäuse

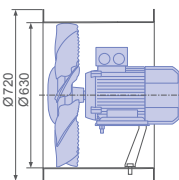

Frontansicht - Bauform S

Rückansicht - Bauform F/K/S

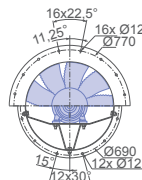

Bauform S - Kurzes Gehäuse

mit integrierter Einlaufdüse

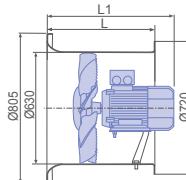

Bauform Q

Quadratische Platte

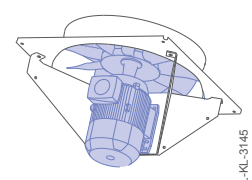

Technische Daten

Typ	FlügelEinst.-winkel	Bemes-sungs-leistung	Motorbaug-roesse	Bemes-sungsstrom	Bauform F Gehäuseelänge (L)	Bauform S Gehäuseelänge (L1)	Bauform F Gewicht	Wirkungs-grad	Tatsächlicher Effizienzgrad
	[°]	[kW]		I_N [A]	[mm]	[mm]	[kg]	η_{statA} %	N_{ist} %
DN63V-4DF.B7.14.G	14	0,75	080M	1,78	470	465	43,00	45,9	52,0
DN63V-4DF.C7.14.G	14	1,10	090S	2,53	470	525	47,00	46,2	52,5
DN63V-4DF.C7.19.G	19	1,10	090S	2,53	470	525	47,00	47,4	52,9
DN63V-4DF.D7.24.G	24	1,50	090L	3,31	470	550	50,00	45,5	50,1
DN63V-4DF.E7.29.G	29	2,20	100L	4,65	515	598	62,00	42,5	46,4
DN63V-4DF.E7.34.G	34	3,00	100L	6,18	515	598	69,00	38,7	42,0

MAXvent owlet

für Dreiphasen-Wechselstrom, 2-polig

DN71V



Beschreibung

Motortechnologie: AC
 Bemessungsspannung U_N : 3~ 400 V*
 Bemessungsfrequenz f_N : 50 Hz*
 Min. zulässige Fördermitteltemperatur $t_{R(min)}$: -20 °C
 Max. zulässige Fördermitteltemperatur $t_{R(max)}$: 50 °C
 Flügelanzahl: 9
 Schutzart: IP55
 Flügel: ZAmid, unlackiert, Blau
 Konformität: ErP 2015 ($N_{scil} = 40\%$), CE, GOST
 * Leistungsschilddaten

Kennlinie

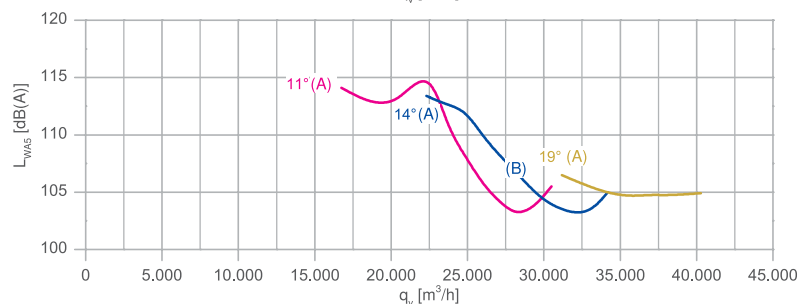
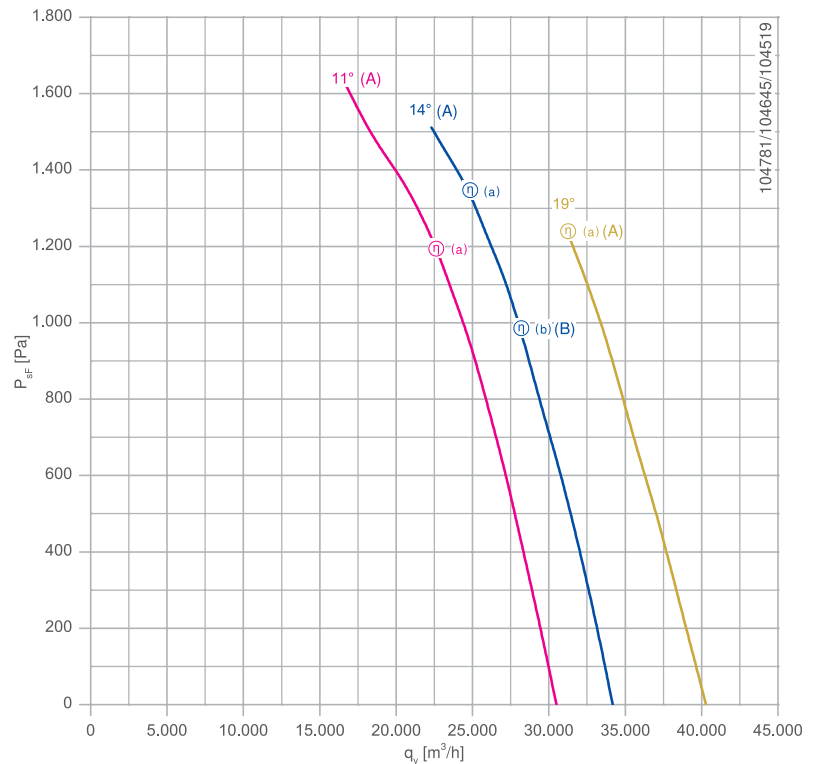

- (A) - Leistung mit großem Motor
- (B) - Leistung mit kleinem Motor
- Temperaturgrenze des Motors. Eine Kundenmessung wird empfohlen.
- (a) - Bester Wirkungsgrad mit großem Motor
- (b) - Bester Wirkungsgrad mit kleinem Motor

Gemessen in langem Gehäuse mit Einlaufdüse ohne Berührschutz in Einbautart A Volumenstrom Laufrad / Motor nach ISO 5801.

Bauformen / Abmessungen

[mm]

Bauform F
Langes Gehäuse

Bauform K
Kurzes Gehäuse

Frontansicht - Bauform S
Rückansicht - Bauform F/K/S

Bauform S - Kurzes Gehäuse
mit integrierter Einlaufdüse

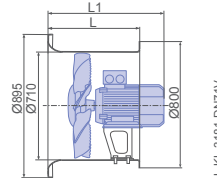
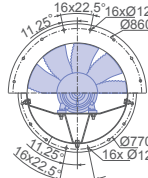
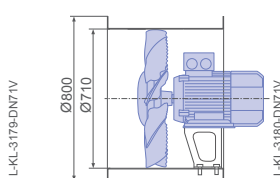
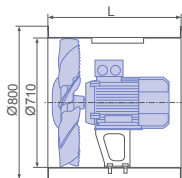

Technische Daten

Typ	Fluegeleinst. winkel	Bemes- sungslei- stung	Motorbaug- roesse	Bemes- sungsstrom	Bauform F Gehäuselän- ge (L)	Bauform S Gehäuselän- ge (L1)	Bauform F Gewicht	Wirkungs- grad	Tatsächli- cher Effizi- enzgrad
	[°]	[kW]		I_N [A]	[mm]	[mm]	[kg]	η_{statA} %	N_{ist} %
DN71V-2DF.I7.11.G	11	15,00	160M	26,90	800	854	142,00	48,8	48,7
DN71V-2DF.I7.14.G	14	15,00	160M	26,90	800	854	142,00	46,3	46,0
DN71V-2DF.K7.14.G	14	18,50	160L	33,00	800	898	151,00	50,3	49,9
DN71V-2DF.L7.19.G	19	22,00	180M	39,50	910	967	264,00	43,5	42,8



MAXvent owlet

für Dreiphasen-Wechselstrom, 4-polig

DN71V



Beschreibung

Motor-technologie: AC
 Bemessungsspannung U_N : 3- 400 V*
 Bemessungsfrequenz f_N : 50 Hz*
 Min. zulässige Fördermitteltemperatur $t_{R(min)}$: -20 °C
 Max. zulässige Fördermitteltemperatur $t_{R(max)}$: 50 °C
 Flügelanzahl: 9
 Schutzart: IP55
 Flügel: ZAmid, unlackiert, Blau
 Konformität: ErP 2015 ($N_{soll} = 40 \%$), CE, GOST
 * Leistungsschilddaten

- (A) - Leistung mit großem Motor
- (B) - Leistung mit kleinem Motor
- Temperaturgrenze des Motors. Eine Kundenmessung wird empfohlen.
- (a) - Bester Wirkungsgrad mit großem Motor
- (b) - Bester Wirkungsgrad mit kleinem Motor

Kennlinie

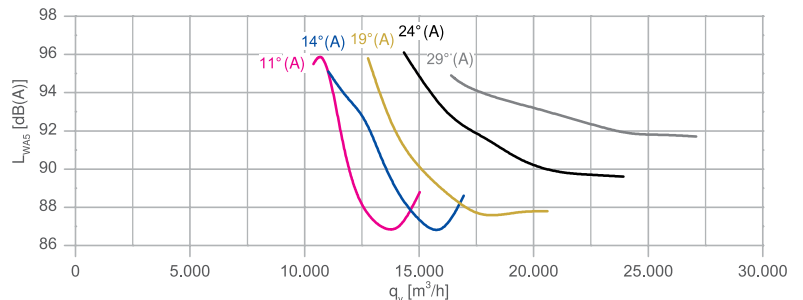
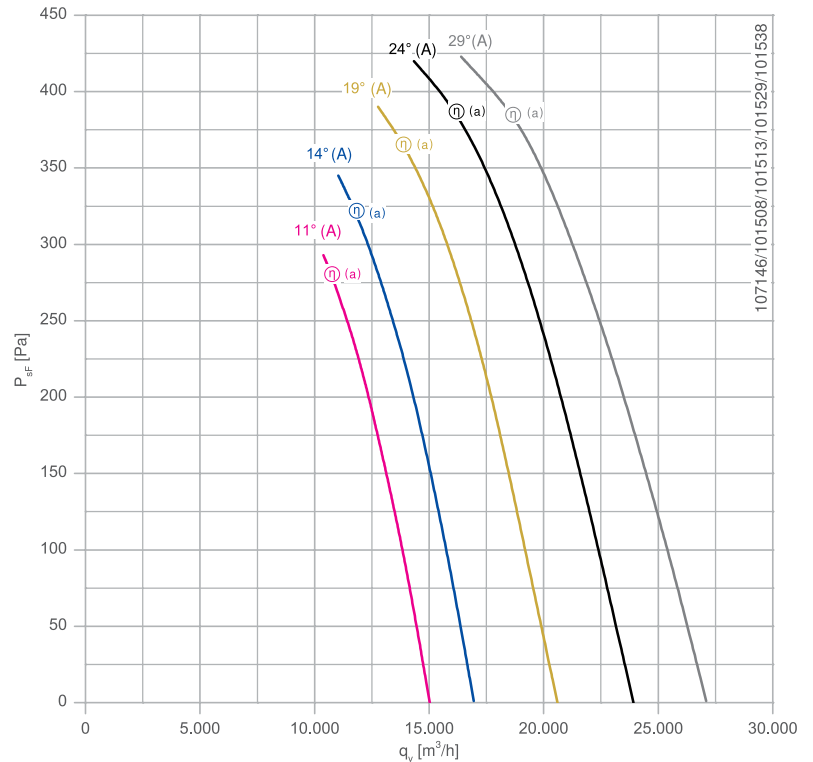

Gemessen in langem Gehäuse mit Einlaufdüse ohne Berührschutz in Einbauart A Volumenstrom Laufrad / Motor nach ISO 5801.

Bauformen / Abmessungen

[mm]

Bauform F

Langes Gehäuse

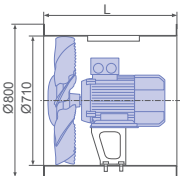

Bauform K

Kurzes Gehäuse

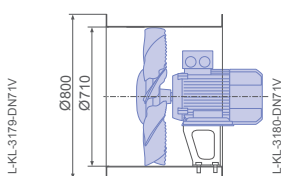

Frontansicht - Bauform S

Rückansicht - Bauform F/K/S

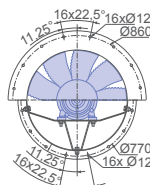

Bauform S - Kurzes Gehäuse

mit integrierter Einlaufdüse

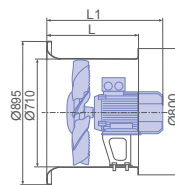

Technische Daten

Typ	FlügelEinst. Winkel	Bemes- sungsleis- tung	Motorbaug- roesse	Bemes- sungsstrom	Bauform F Gehäuseelän- ge (L)	Bauform S Gehäuseelän- ge (L1)	Bauform F Gewicht	Wirkungs- grad	Tatsächli- cher Effizi- enzgrad
	[°]	[kW]		I_N [A]	[mm]	[mm]	[kg]	η_{statA} %	N_{ist} %
DN71V-4DF.D7.11.G	11	1,50	090L	3,31	565	588	66,00	48,8	53,6
DN71V-4DF.E7.14.G	14	2,20	100L	4,65	565	638	77,00	44,8	48,7
DN71V-4DF.E7.19.G	19	3,00	100L	6,18	565	638	83,00	44,9	48,1
DN71V-4DF.F7.24.G	24	4,00	112M	8,13	650	747	92,00	43,5	45,9
DN71V-4DF.G7.29.G	29	5,50	132S	10,90	650	775	105,00	40,5	42,4

MAXvent owlet

für Dreiphasen-Wechselstrom, 6-polig

DN71V



Beschreibung

Motortechnologie: AC
 Bemessungsspannung U_N : 3~ 400 V*
 Bemessungsfrequenz f_N : 50 Hz*
 Min. zulässige Fördermitteltemperatur $t_{R(min)}$: -20 °C
 Max. zulässige Fördermitteltemperatur $t_{R(max)}$: 50 °C
 Flügelanzahl: 9
 Schutzart: IP55
 Flügel: Hochleistungs-Verbundwerkstoff, unlackiert, Blau/
 Schwarz
 Konformität: ErP 2015 ($N_{soll} = 40 \%$), CE, GOST
 * Leistungsschilddaten

Kennlinie

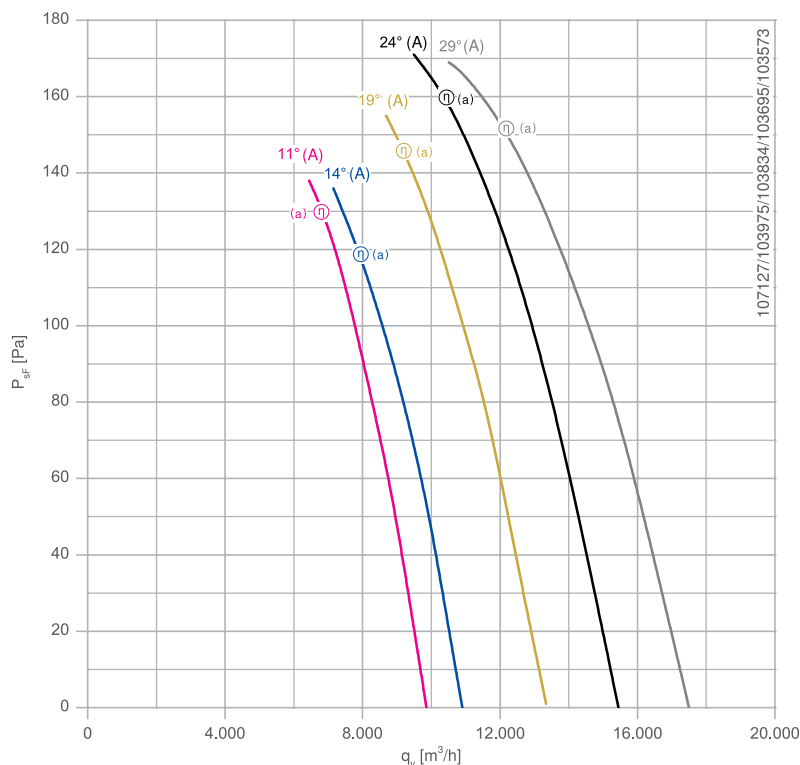

107127/103975/103834/103695/103573

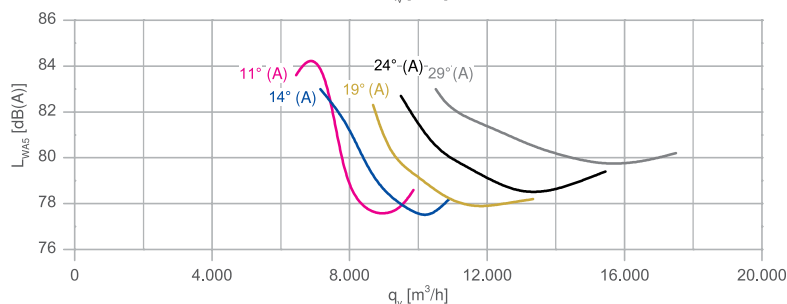

- (A) - Leistung mit großem Motor
- (B) - Leistung mit kleinem Motor
- Temperaturgrenze des Motors. Eine Kundenmessung wird empfohlen.
- (a) - Bester Wirkungsgrad mit großem Motor
- (b) - Bester Wirkungsgrad mit kleinem Motor

Gemessen in langem Gehäuse mit Einlaufdüse ohne Berührschutz in Einbautart A Volumenstrom Laufrad / Motor nach ISO 5801.

Bauformen / Abmessungen

[mm]

Bauform F
Langes Gehäuse

Bauform K
Kurzes Gehäuse

Frontansicht - Bauform S
Rückansicht - Bauform F/K/S

Bauform S - Kurzes Gehäuse
mit integrierter Einlaufdüse

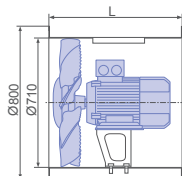

L-KL-3179-DN71V

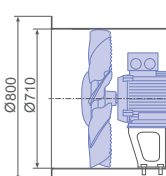

L-KL-3180-DN71V

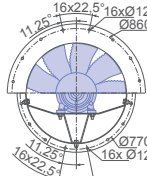

L-KL-3182-DN71V

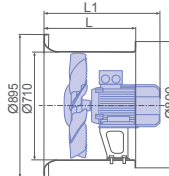

L-KL-3181-DN71V

Technische Daten

Typ	Fluegeleinst. winkel	Bemes- sungslei- stung	Motorbaug- roesse	Bemes- sungsstrom	Bauform F Gehäuselän- ge (L)	Bauform S Gehäuselän- ge (L1)	Bauform F Gewicht	Wirkungs- grad	Tatsächli- cher Effizi- enzgrad
	[°]	[kW]		I_N [A]	[mm]	[mm]	[kg]	η_{statA} %	N_{ist} %
DN71V-6DF.B7.11.G	11	0,55	080M	1,70	565	528	57,00	52,0	60,3
DN71V-6DF.B7.14.G	14	0,55	080M	1,70	565	528	57,00	35,9	43,0
DN71V-6DF.C7.19.G	19	0,75	090S	1,98	565	563	62,00	38,5	44,8
DN71V-6DF.D7.24.G	24	1,10	090L	2,82	565	588	65,00	38,6	44,4
DN71V-6DF.E7.29.G	29	1,50	100L	2,10	565	638	74,00	34,9	40,1



MAXvent owlet

für Dreiphasen-Wechselstrom, 2-polig

DN80V



Beschreibung

Motortechnologie: AC
 Bemessungsspannung U_N : 3- 400 V*
 Bemessungsfrequenz f_N : 50 Hz*
 Min. zulässige Fördermitteltemperatur $t_{R(min)}$: -20 °C
 Max. zulässige Fördermitteltemperatur $t_{R(max)}$: 50 °C
 Flügelanzahl: 9
 Schutzart: IP55
 Flügel: ZAmid, unlackiert, Blau
 Konformität: ErP 2015 ($N_{soll} = 40 \%$), CE, GOST
 * Leistungsschilddaten

- (A) - Leistung mit großem Motor
- (B) - Leistung mit kleinem Motor
- Temperaturgrenze des Motors. Eine Kundenmessung wird empfohlen.
- (a) - Bester Wirkungsgrad mit großem Motor
- (b) - Bester Wirkungsgrad mit kleinem Motor

Kennlinie

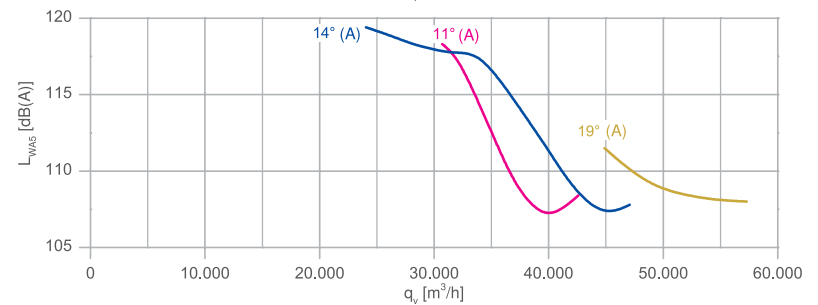
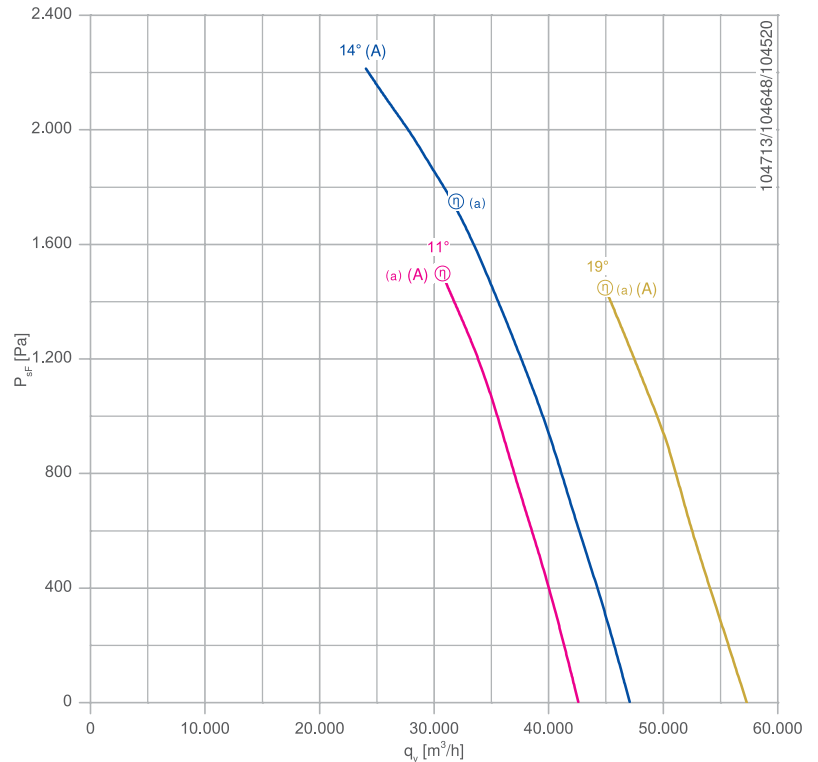

Gemessen in langem Gehäuse mit Einlaufdüse ohne Berührschutz in Einbauart A Volumenstrom Laufrad / Motor nach ISO 5801.

Bauformen / Abmessungen

[mm]

Bauform F
Langes Gehäuse

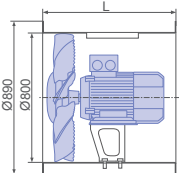

Bauform K
Kurzes Gehäuse

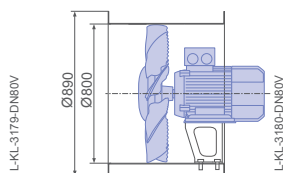

Frontansicht - Bauform S
Rückansicht - Bauform F/K/S

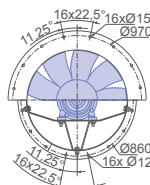

Bauform S - Kurzes Gehäuse
mit integrierter Einlaufdüse

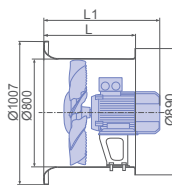

Bauform Q
Quadratische Platte

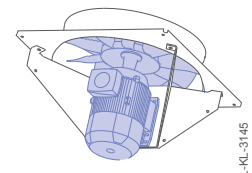

Technische Daten

Typ	FlügelEinst. winkel	Bemes- sungslei- stung	Motorbaug- roesse	Bemes- sungsstrom	Bauform F Gehäuselän- ge (L)	Bauform S Gehäuselän- ge (L1)	Bauform F Gewicht	Wirkungs- grad	Tatsächli- cher Effizi- enzgrad
	[°]	[kW]		I_N [A]	[mm]	[mm]	[kg]	η_{statA} %	N_{ist} %
DN80V-2DF.L7.11.G	11	22,00	180M	39,50	910	977	280,00	52,2	51,5
DN80V-2DF.N7.14.G	14	30,00	200L	52,30	910	1029	339,00	51,2	50,4
DN80V-2DF.N7.19.G	19	37,00	200L	64,80	910	1029	359,00	44,3	43,2

MAXvent owlet

für Dreiphasen-Wechselstrom, 4-polig

DN80V



Beschreibung

Motortechnologie: AC
 Bemessungsspannung U_N : 3~ 400 V*
 Bemessungsfrequenz f_N : 50 Hz*
 Min. zulässige Fördermitteltemperatur $t_{R(min)}$: -20 °C
 Max. zulässige Fördermitteltemperatur $t_{R(max)}$: 50 °C
 Flügelanzahl: 9
 Schutzart: IP55
 Flügel: ZAmid, unlackiert, Blau
 Konformität: ErP 2015 ($N_{soil} = 40\%$), CE, GOST
 * Leistungsschilddaten

Kennlinie

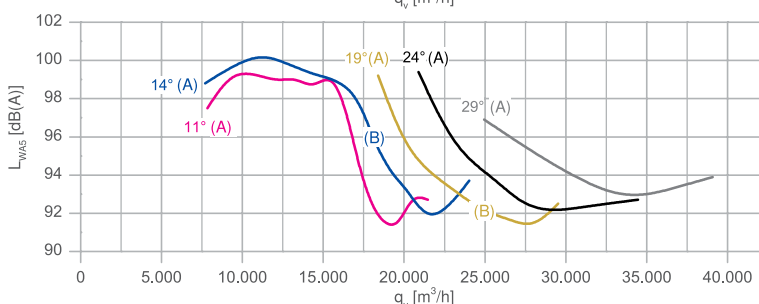
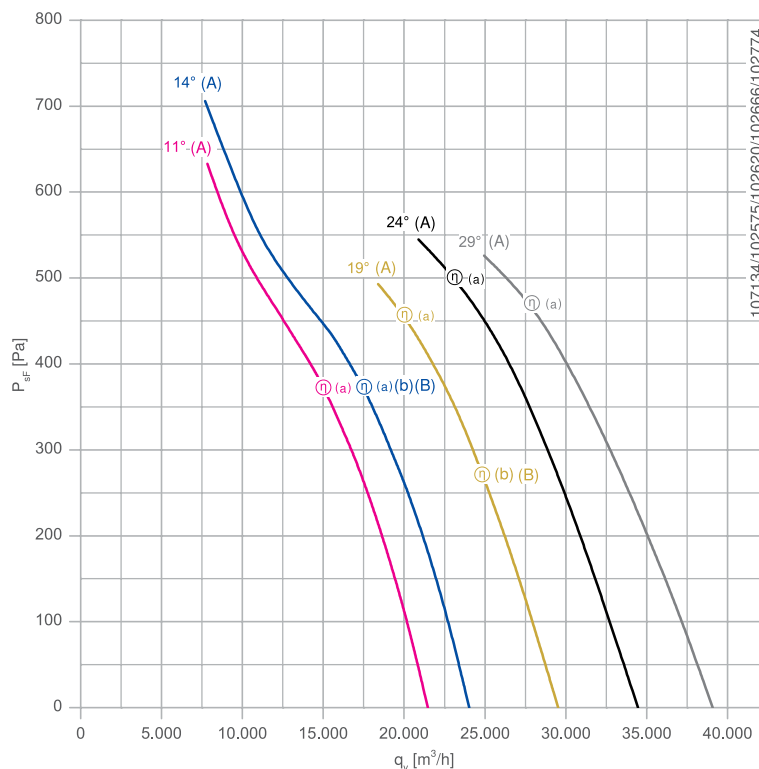

- (A) - Leistung mit großem Motor
- (B) - Leistung mit kleinem Motor
- Temperaturgrenze des Motors. Eine Kundenmessung wird empfohlen.
- (a) - Bester Wirkungsgrad mit großem Motor
- (b) - Bester Wirkungsgrad mit kleinem Motor

Gemessen in langem Gehäuse mit Einlaufdüse ohne Berührschutz in Einbauart A Volumenstrom Laufrad / Motor nach ISO 5801.

Bauformen / Abmessungen

[mm]

Bauform F
Langes Gehäuse

Bauform K
Kurzes Gehäuse

Frontansicht - Bauform S
Rückansicht - Bauform F/K/S

Bauform S - Kurzes Gehäuse
mit integrierter Einlaufdüse

Bauform Q
Quadratische Platte

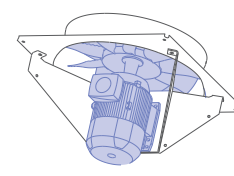
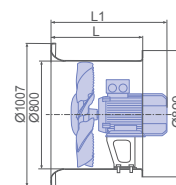
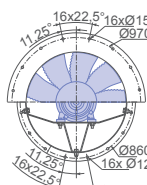
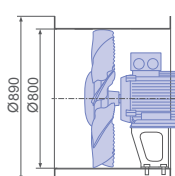
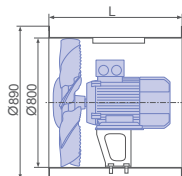

Technische Daten

Typ	Fluegeleinst. winkel	Bemes- sungsleis- tung	Motorbaug- roesse	Bemes- sungsstrom	Bauform F Gehäuselän- ge (L)	Bauform S Gehäuselän- ge (L1)	Bauform F Gewicht	Wirkungs- grad	Tatsächli- cher Effzi- enzgrad
	[°]	[kW]		I_N [A]	[mm]	[mm]	[kg]	η_{statA} %	N_{ist} %
DN80V-4DF.E7.11.G	11	3,00	100L	6,18	565	648	94,00	53,0	56,3
DN80V-4DF.E7.14.G	14	3,00	100L	6,18	565	648	94,00	50,4	53,2
DN80V-4DF.F7.14.G	14	4,00	112M	8,13	650	757	104,00	50,4	53,2
DN80V-4DF.F7.19.G	19	4,00	112M	8,13	650	757	104,00	40,6	42,7
DN80V-4DF.G7.19.G	19	5,50	132S	10,90	650	785	116,00	48,0	49,7
DN80V-4DF.H7.24.G	24	7,50	132M	14,50	650	823	128,00	47,6	48,7
DN80V-4DF.H7.29.G	29	7,50	132M	14,50	650	823	128,00	43,7	44,1



MAXvent owlet

für Dreiphasen-Wechselstrom, 6-polig

DN80V



Beschreibung

Motortechnologie: AC
 Bemessungsspannung U_N : 3- 400 V*
 Bemessungsfrequenz f_N : 50 Hz*
 Min. zulässige Fördermitteltemperatur $t_{R(min)}$: -20 °C
 Max. zulässige Fördermitteltemperatur $t_{R(max)}$: 50 °C
 Flügelanzahl: 9
 Schutzart: IP55
 Flügel: Hochleistungs-Verbundwerkstoff, unlackiert, Blau/
 Schwarz
 Konformität: ErP 2015 ($N_{soll} = 40 \%$), CE, GOST
 * Leistungsschilddaten

- (A) - Leistung mit großem Motor
- (B) - Leistung mit kleinem Motor
- Temperaturgrenze des Motors. Eine Kundenmessung wird empfohlen.
- (a) - Bester Wirkungsgrad mit großem Motor
- (b) - Bester Wirkungsgrad mit kleinem Motor

Kennlinie

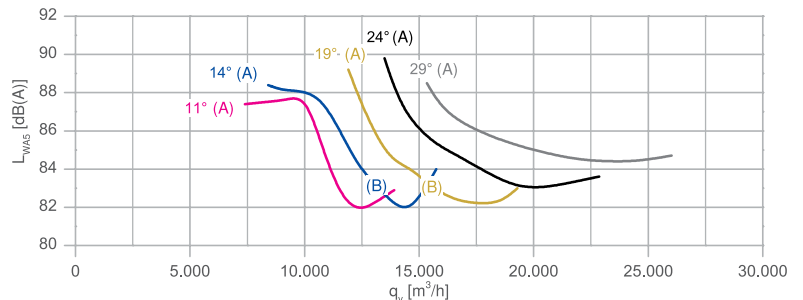
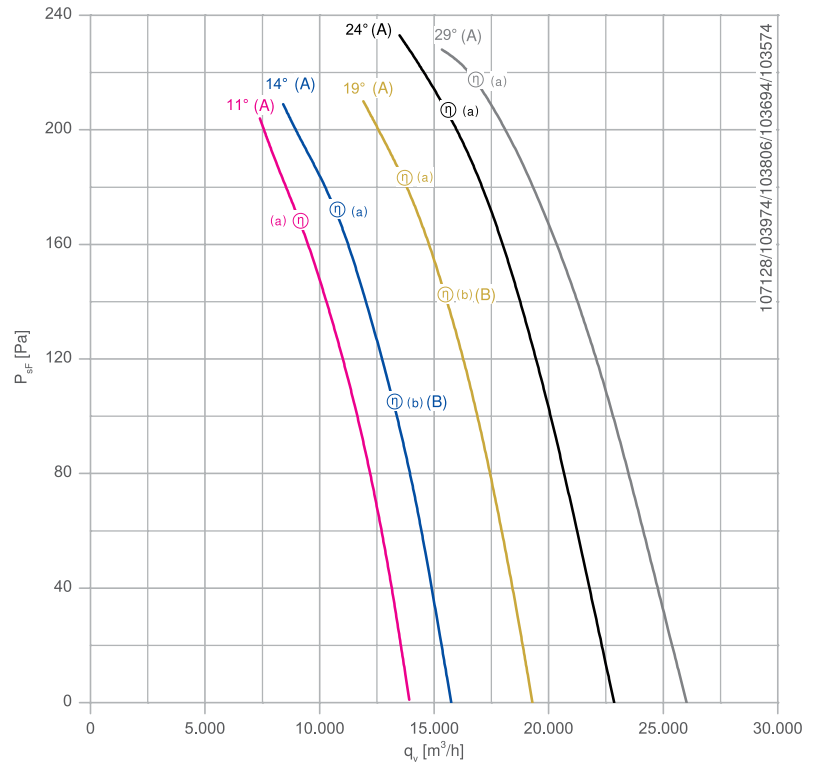

Gemessen in langem Gehäuse mit Einlaufdüse ohne Berührschutz in Einbauart A Volumenstrom Laufrad / Motor nach ISO 5801.

Bauformen / Abmessungen

[mm]

Bauform F
Langes Gehäuse

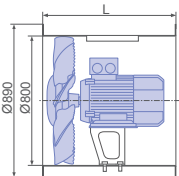

L-KL-3179-DN80V

Bauform K
Kurzes Gehäuse

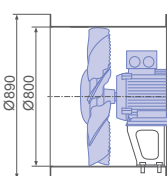

L-KL-3180-DN80V

Frontansicht - Bauform S
Rückansicht - Bauform F/K/S

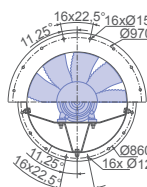

L-KL-3182-DN80V

Bauform S - Kurzes Gehäuse
mit integrierter Einlaufdüse

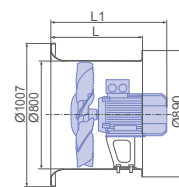

L-KL-3181-DN80V

Bauform Q
Quadratische Platte

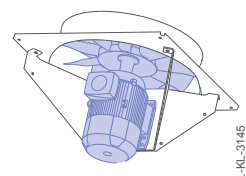

L-KL-3145

Technische Daten

Typ	FlügelEinst. Winkel	Bemes- sungsleis- tung	Motorbaug- roesse	Bemes- sungsstrom	Bauform F Gehäuseelän- ge (L)	Bauform S Gehäuseelän- ge (L1)	Bauform F Gewicht	Wirkungs- grad	Tatsächlicher Effizi- enzgrad
	[°]	kW		I_N [A]	[mm]	[mm]	[kg]	η_{statA} %	N_{ist} %
DN80V-6DF.C7.11.G	11	0,75	090S	1,98	565	575	72,00	54,0	61,0
DN80V-6DF.C7.14.G	14	0,75	090S	1,98	565	575	72,00	39,7	46,0
DN80V-6DF.D7.14.G	14	1,10	090L	2,82	565	600	75,00	44,8	50,7
DN80V-6DF.D7.19.G	19	1,10	090L	2,82	565	600	75,00	41,9	47,1
DN80V-6DF.E7.19.G	19	1,50	100L	2,10	565	648	84,00	44,6	49,6
DN80V-6DF.F7.24.G	24	2,20	112M	2,96	650	757	95,00	43,8	48,2
DN80V-6DF.F7.29.G	29	2,20	112M	2,96	650	757	95,00	40,2	43,9

MAXvent owlet

für Dreiphasen-Wechselstrom, 6-polig

DN90V



Beschreibung

Motortechnologie: AC
 Bemessungsspannung U_N : 3- 400 V*
 Bemessungsfrequenz f_N : 50 Hz*
 Min. zulässige Fördermitteltemperatur $t_{R(min)}$: -20 °C
 Max. zulässige Fördermitteltemperatur $t_{R(max)}$: 50 °C
 Flügelanzahl: 9
 Schutzart: IP55
 Flügel: Hochleistungs-Verbundwerkstoff, unlackiert, Blau/
 Schwarz
 Konformität: ErP 2015 ($N_{soli} = 40 \%$), CE, GOST
 * Leistungsschilddaten

- (A) - Leistung mit großem Motor
- (B) - Leistung mit kleinem Motor
- Temperaturgrenze des Motors. Eine Kundenmessung wird empfohlen.
- (a) - Bester Wirkungsgrad mit großem Motor
- (b) - Bester Wirkungsgrad mit kleinem Motor

Kennlinie

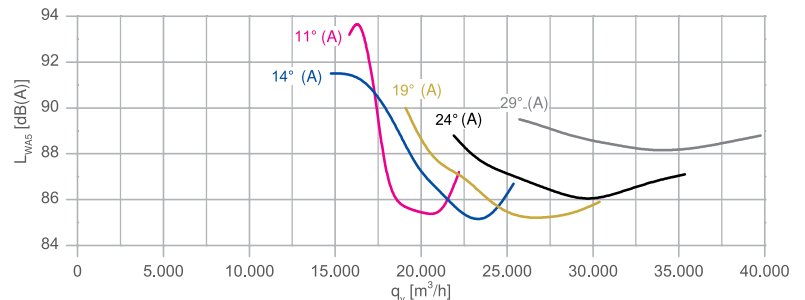
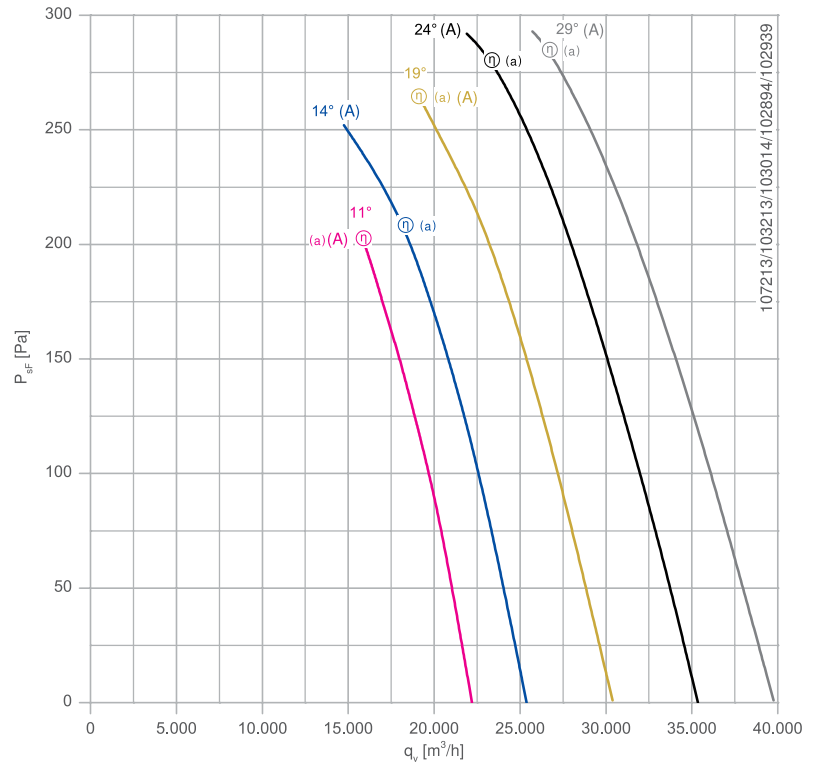

Gemessen in langem Gehäuse mit Einlaufdüse ohne Berührschutz in Einbauart A Volumenstrom Laufrad / Motor nach ISO 5801.

Bauformen / Abmessungen

[mm]

Bauform F
Langes Gehäuse

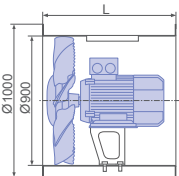

Bauform K
Kurzes Gehäuse

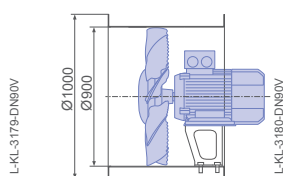

Frontansicht - Bauform S
Rückansicht - Bauform F/K/S

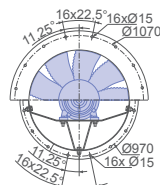

Bauform S - Kurzes Gehäuse
mit integrierter Einlaufdüse

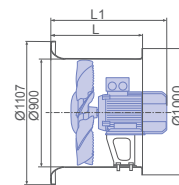

Bauform Q
Quadratische Platte

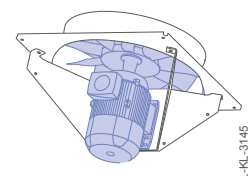

Technische Daten

Typ	FlügelEinst.-winkel	Bemes-sungs-leistung	Motorbaug-roesse	Bemes-sungsstrom	Bauform F Gehäuse-länge (L)	Bauform S Gehäuse-länge (L1)	Bauform F Gewicht	Wirkungs-grad	Tatsächlicher Effzi-enzgrad
	[°]	[kW]		I_N [A]	[mm]	[mm]	[kg]	η_{statA} %	N_{ist} %
DN90V-6DF.E7.11.G	11	1,50	100L	3,62	580	648	94,00	60,6	66,2
DN90V-6DF.F7.14.G	14	2,20	112M	5,11	650	757	105,00	45,1	49,0
DN90V-6DF.G7.19.G	19	3,00	132S	6,84	650	785	117,00	43,2	46,2
DN90V-6DF.H7.24.G	24	4,00	132M	8,98	650	823	126,00	44,0	46,3
DN90V-6DF.H7.29.G	29	5,50	132M	12,00	650	823	137,00	41,9	43,7

MAXvent owlet

für Dreiphasen-Wechselstrom, 4-polig

DN10V



Beschreibung

Motortechnologie: AC
 Bemessungsspannung U_N : 3~ 400 V*
 Bemessungsfrequenz f_N : 50 Hz*
 Min. zulässige Fördermitteltemperatur $t_{R(min)}$: -20 °C
 Max. zulässige Fördermitteltemperatur $t_{R(max)}$: 50 °C
 Flügelanzahl: 9
 Schutzart: IP55
 Flügel: ZAmid, unlackiert, Blau
 Konformität: ErP 2015 ($N_{scil} = 40 \%$), CE, GOST
 * Leistungsschilddaten

Kennlinie

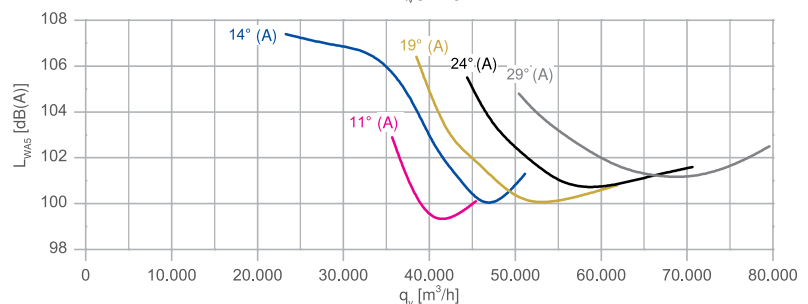
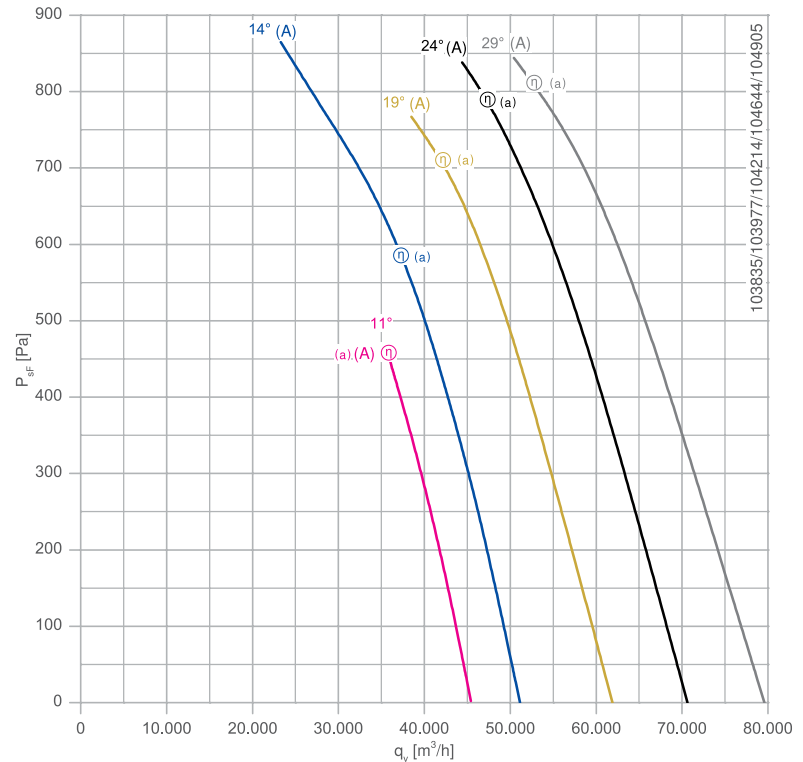

- (A) - Leistung mit großem Motor
- (B) - Leistung mit kleinem Motor
- Temperaturgrenze des Motors. Eine Kundenmessung wird empfohlen.
- (a) - Bester Wirkungsgrad mit großem Motor
- (b) - Bester Wirkungsgrad mit kleinem Motor

Gemessen in langem Gehäuse mit Einlaufdüse ohne Berührschutz in Einbautart A Volumenstrom Laufrad / Motor nach ISO 5801.

Bauformen / Abmessungen

[mm]

Bauform F
Langes Gehäuse

Bauform K
Kurzes Gehäuse

Frontansicht - Bauform S
Rückansicht - Bauform F/K/S

Bauform S - Kurzes Gehäuse
mit integrierter Einlaufdüse

Bauform Q
Quadratische Platte

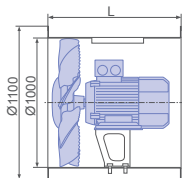

L-KL-3179-DN10V

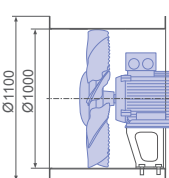

L-KL-3180-DN10V

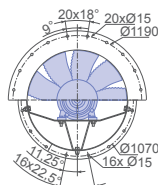

L-KL-3183-DN10V

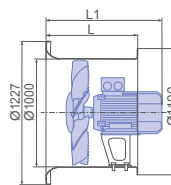

L-KL-3181-DN10V

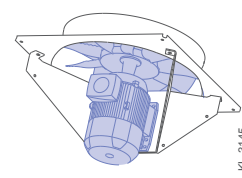

L-KL-3145

Technische Daten

Typ	Fluegeleinst. winkel	Bemes- sungslei- stung	Motorbaug- roesse	Bemes- sungsstrom	Bauform F Gehäuselän- ge (L)	Bauform S Gehäuselän- ge (L1)	Bauform F Gewicht	Wirkungs- grad	Tatsächli- cher Effizi- enzgrad
	[°]	[kW]		I_N [A]	[mm]	[mm]	[kg]	η_{statA} %	N_{ist} %
DN10V-4DF.H7.11.G	11	7,50	132M	14,50	650	788	145,00	52,4	52,8
DN10V-4DF.I7.14.G	14	11,00	160M	21,00	910	874	249,00	54,2	54,2
DN10V-4DF.K7.19.G	19	15,00	160L	28,40	910	918	260,00	51,9	51,6
DN10V-4DF.L7.24.G	24	18,50	180M	34,00	910	1002	301,00	49,9	49,4
DN10V-4DF.N7.29.G	29	30,00	200L	53,90	910	1054	391,00	46,6	45,9



MAXvent owlet

für Dreiphasen-Wechselstrom, 6-polig

DN10V



Beschreibung

Motortechnologie: AC
 Bemessungsspannung U_N : 3- 400 V*
 Bemessungsfrequenz f_N : 50 Hz*
 Min. zulässige Fördermitteltemperatur $t_{R(min)}$: -20 °C
 Max. zulässige Fördermitteltemperatur $t_{R(max)}$: 50 °C
 Flügelanzahl: 9
 Schutzart: IP55
 Flügel: ZAmid, unlackiert, Blau
 Konformität: ErP 2015 ($N_{soll} = 40 \%$), CE, GOST
 * Leistungsschilddaten

- (A) - Leistung mit großem Motor
- (B) - Leistung mit kleinem Motor
- Temperaturgrenze des Motors. Eine Kundenmessung wird empfohlen.
- (a) - Bester Wirkungsgrad mit großem Motor
- (b) - Bester Wirkungsgrad mit kleinem Motor

Kennlinie

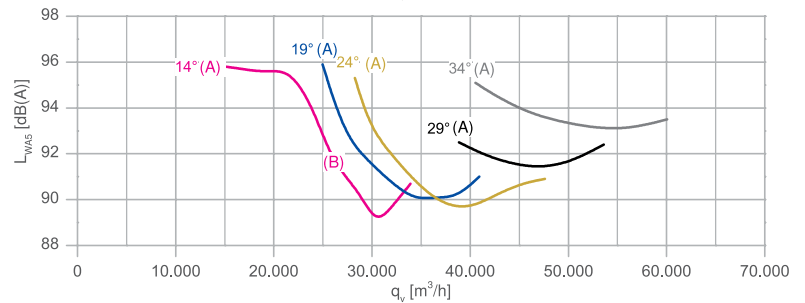
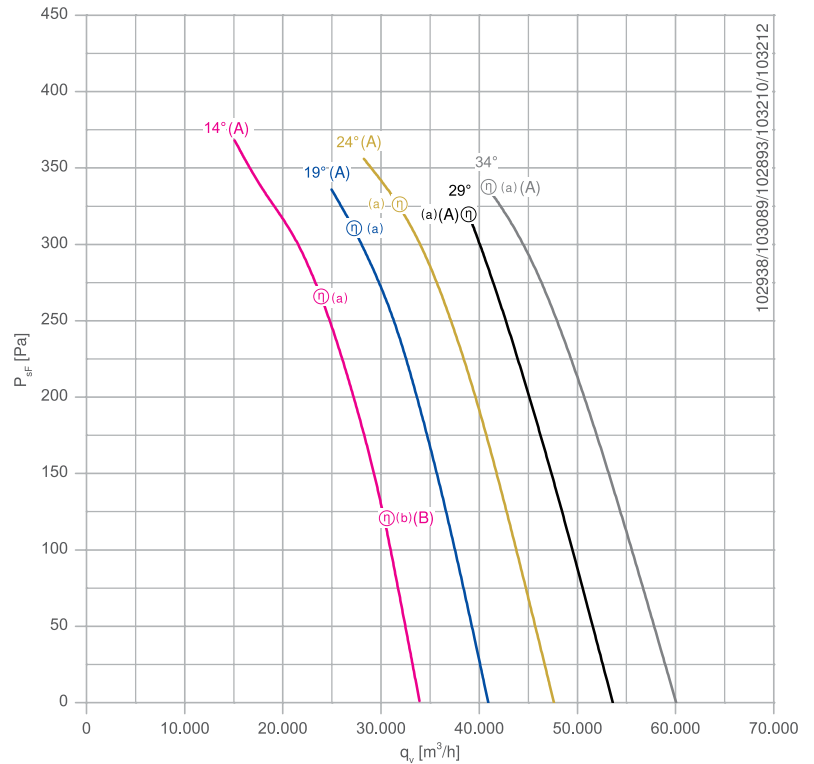

Gemessen in langem Gehäuse mit Einlaufdüse ohne Berührschutz in Einbauart A Volumenstrom Laufrad / Motor nach ISO 5801.

Bauformen / Abmessungen

[mm]

Bauform F
Langes Gehäuse

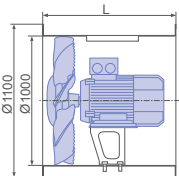

L-KL-3179-DN10V

Bauform K
Kurzes Gehäuse

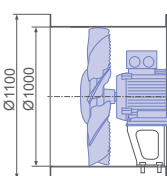

L-KL-3180-DN10V

Frontansicht - Bauform S
Rückansicht - Bauform F/K/S

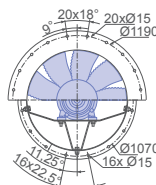

L-KL-3183-DN10V

Bauform S - Kurzes Gehäuse
mit integrierter Einlaufdüse

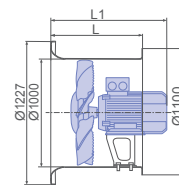

L-KL-3181-DN10V

Bauform Q
Quadratische Platte

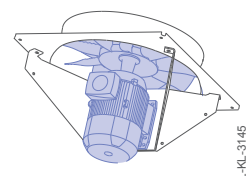

L-KL-3145

Technische Daten

Typ	FlügelEinst.-winkel	Bemes- sungsleis- tung	Motorbaug- roesse	Bemes- sungsstrom	Bauform F Gehäuselän- ge (L)	Bauform S Gehäuselän- ge (L1)	Bauform F Gewicht	Wirkungs- grad	Tatsächli- cher Effizi- enzgrad
	[°]	[kW]		I_N [A]	[mm]	[mm]	[kg]	η_{statA} %	N_{ist} %
DN10V-6DF.F7.14.G	14	2,20	112M	5,11	650	722	112,00	37,9	41,5
DN10V-6DF.G7.14.G	14	3,00	132S	6,84	650	750	125,00	50,9	53,7
DN10V-6DF.H7.19.G	19	4,00	132M	8,98	650	788	134,00	49,0	51,0
DN10V-6DF.H7.24.G	24	5,50	132M	12,00	650	788	145,00	46,2	47,5
DN10V-6DF.I7.29.G	29	7,50	160M	15,90	910	874	263,00	43,1	43,7
DN10V-6DF.K7.34.G	34	11,00	160L	22,70	910	918	279,00	39,9	40,0

MAXvent owlet

für Dreiphasen-Wechselstrom, 8-polig

DN10V



Beschreibung

Motortechnologie: AC
 Bemessungsspannung U_N : 3~ 400 V*
 Bemessungsfrequenz f_N : 50 Hz*
 Min. zulässige Fördermitteltemperatur $t_{R(min)}$: -20 °C
 Max. zulässige Fördermitteltemperatur $t_{R(max)}$: 50 °C
 Flügelanzahl: 9
 Schutzart: IP55
 Flügel: Hochleistungs-Verbundwerkstoff, unlackiert, Blau/
 Schwarz
 Konformität: ErP 2015 ($N_{soll} = 40 \%$), CE, GOST
 * Leistungsschilddaten

Kennlinie

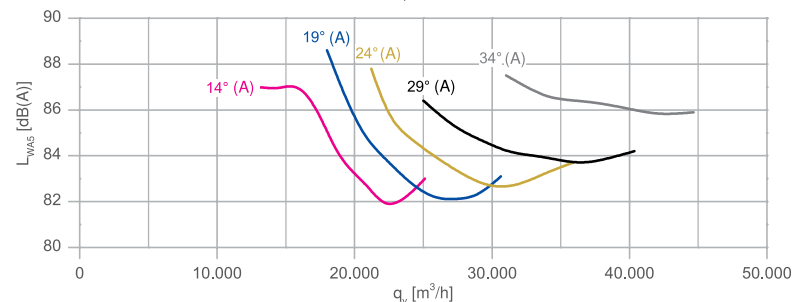
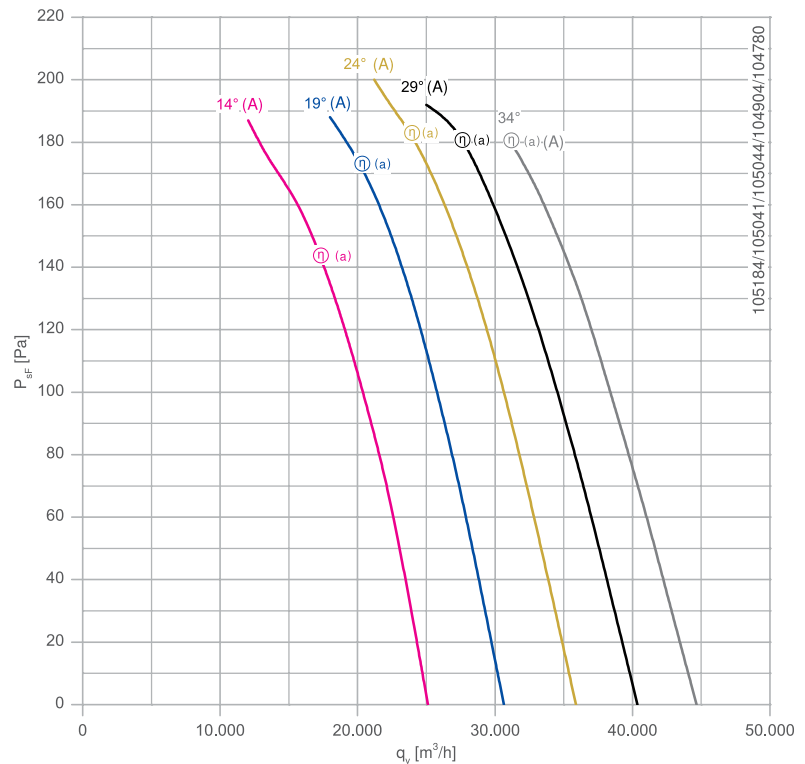

- (A) - Leistung mit großem Motor
- (B) - Leistung mit kleinem Motor
- Temperaturgrenze des Motors. Eine Kundenmessung wird empfohlen.
- (a) - Bester Wirkungsgrad mit großem Motor
- (b) - Bester Wirkungsgrad mit kleinem Motor

Gemessen in langem Gehäuse mit Einlaufdüse ohne Berührschutz in Einbautart A Volumenstrom Laufrad / Motor nach ISO 5801.

Bauformen / Abmessungen

[mm]

Bauform F
Langes Gehäuse

Bauform K
Kurzes Gehäuse

Frontansicht - Bauform S
Rückansicht - Bauform F/K/S

Bauform S - Kurzes Gehäuse
mit integrierter Einlaufdüse

Bauform Q
Quadratische Platte

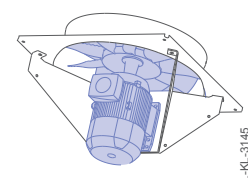
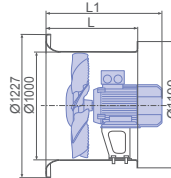
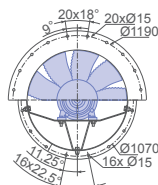
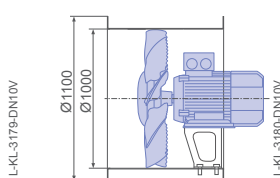
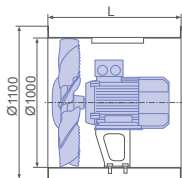

Technische Daten

Typ	Fluegeleinst. winkel	Bemes- sungslei- stung	Motorbaug- roesse	Bemes- sungsstrom	Bauform F Gehäuselän- ge (L)	Bauform S Gehäuselän- ge (L1)	Bauform F Gewicht	Wirkungs- grad	Tatsäch- licher Effizi- enzgrad
	[°]	[kW]		I_N [A]	[mm]	[mm]	[kg]	η_{statA} %	N_{ist} %
DN10V-8DF.F7.14.G	14	1,50	112M	4,20	650	722	108,00	45,4	50,5
DN10V-8DF.F7.19.G	19	1,50	112M	4,20	650	722	108,00	37,6	42,1
DN10V-8DF.G7.24.G	24	2,20	132S	3,31	650	788	120,00	45,8	49,4
DN10V-8DF.H7.29.G	29	3,00	132M	4,22	650	874	137,00	42,5	45,6
DN10V-8DF.I7.34.G	34	4,00	160M	5,45	910	750	243,00	38,2	40,6



MAXvent owlet

für Dreiphasen-Wechselstrom, 6-polig

DN12V



Beschreibung

Motortechnologie: AC
 Bemessungsspannung U_N : 3~ 400 V*
 Bemessungsfrequenz f_N : 50 Hz*
 Min. zulässige Fördermitteltemperatur $t_{R(min)}$: -20 °C
 Max. zulässige Fördermitteltemperatur $t_{R(max)}$: 50 °C
 Flügelnzahl: 9
 Schutzart: IP55
 Flügel: ZAmid, unlackiert, Blau
 Konformität: ErP 2015 ($N_{soil} = 40\%$), CE, GOST
 * Leistungsschilddaten

Kennlinie

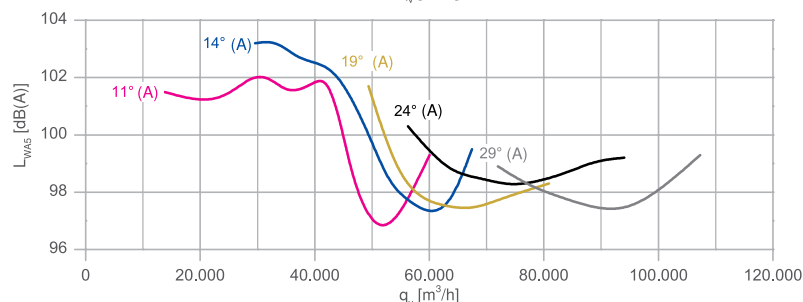
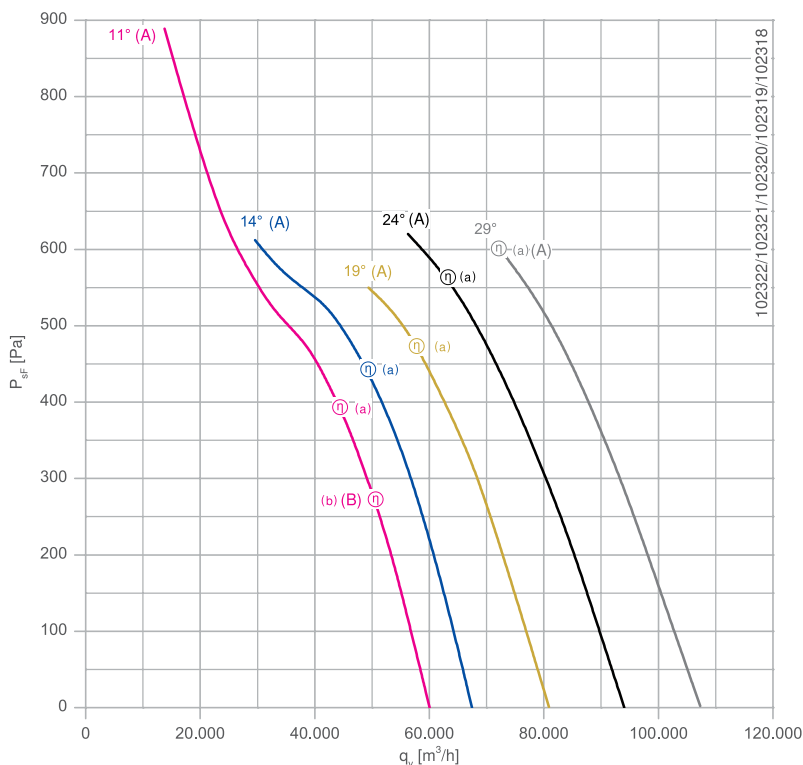

(A) - Leistung mit großem Motor
 (B) - Leistung mit kleinem Motor
 Temperaturgrenze des Motors. Eine Kundenmessung wird empfohlen.
 (a) - Bester Wirkungsgrad mit großem Motor
 (b) - Bester Wirkungsgrad mit kleinem Motor

Gemessen in langem Gehäuse mit Einlaufdüse ohne Berührschutz in Einbautart A Volumenstrom Laufrad / Motor nach ISO 5801.

Bauformen / Abmessungen

[mm]

Bauform F
Langes Gehäuse

Bauform K
Kurzes Gehäuse

Frontansicht - Bauform S
Rückansicht - Bauform F/K/S

Bauform S - Kurzes Gehäuse
mit integrierter Einlaufdüse

Bauform Q
Quadratische Platte

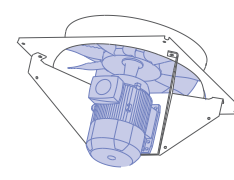
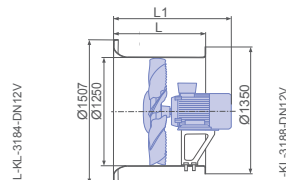
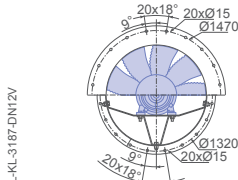
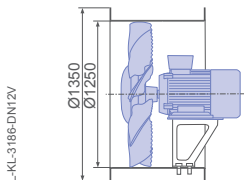
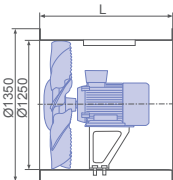

Technische Daten

Typ	Fluegeleinst. winkel	Bemes- sungslei- stung	Motorbaug- roesse	Bemes- sungsstrom	Bauform F Gehäuselän- ge (L)	Bauform S Gehäuselän- ge (L1)	Bauform F Gewicht	Wirkungs- grad	Tatsäch- licher Effzi- enzgrad
	[°]	[kW]		I_N [A]	[mm]	[mm]	[kg]	η_{statA} %	N_{ist} %
DN12V-6DF.I7.11.G	11	7,50	160M	15,90	830	959	298,00	46,0	46,5
DN12V-6DF.K7.11.G	11	11,00	160L	22,70	830	1003	314,00	50,3	50,4
DN12V-6DF.K7.14.G	14	11,00	160L	22,70	830	1003	314,00	52,0	52,0
DN12V-6DF.M7.19.G	19	15,00	180L	29,40	1000	1064	366,00	48,7	48,4
DN12V-6DF.N7.24.G	24	18,50	200L	36,50	1000	1129	407,00	47,1	46,6
DN12V-6DF.R7.29.G	29	30,00	225M	56,02	1000	1169	491,00	45,8	45,1



MAXvent owlet

für Dreiphasen-Wechselstrom, 8-polig

DN12V



Beschreibung

Motortechnologie: AC
 Bemessungsspannung U_N : 3- 400 V*
 Bemessungsfrequenz f_N : 50 Hz*
 Min. zulässige Fördermitteltemperatur $t_{R(min)}$: -20 °C
 Max. zulässige Fördermitteltemperatur $t_{R(max)}$: 50 °C
 Flügelanzahl: 9
 Schutzart: IP55
 Flügel: ZAmid, unlackiert, Blau
 Konformität: ErP 2015 ($N_{soll} = 40 \%$), CE, GOST
 * Leistungsschilddaten

- (A) - Leistung mit großem Motor
- (B) - Leistung mit kleinem Motor
- Temperaturgrenze des Motors. Eine Kundenmessung wird empfohlen.
- (a) - Bester Wirkungsgrad mit großem Motor
- (b) - Bester Wirkungsgrad mit kleinem Motor

Kennlinie

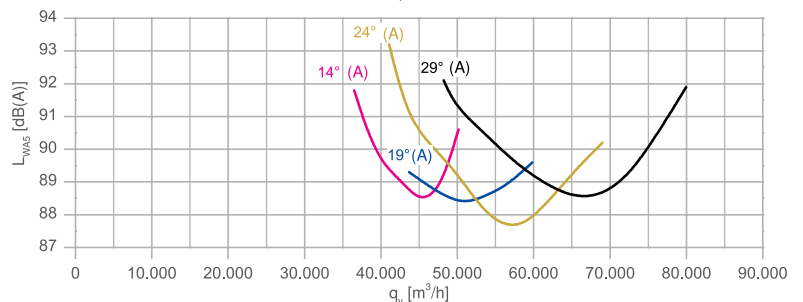
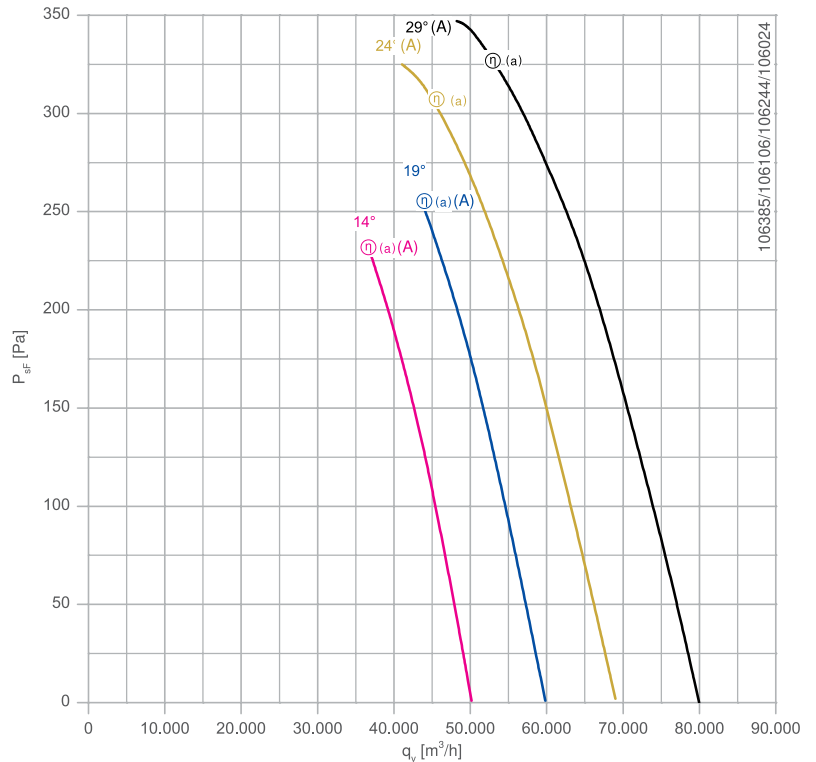

Gemessen in langem Gehäuse mit Einlaufdüse ohne Berührschutz in Einbauart A Volumenstrom Laufrad / Motor nach ISO 5801.

Bauformen / Abmessungen

[mm]

Bauform F

Langes Gehäuse

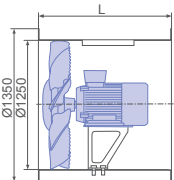

L-KL-3186-DN12V

Bauform K

Kurzes Gehäuse

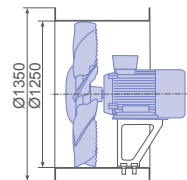

L-KL-3187-DN12V

Frontansicht - Bauform S

Rückansicht - Bauform F/K/S

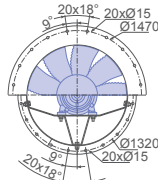

L-KL-3184-DN12V

Bauform S - Kurzes Gehäuse

mit integrierter Einlaufdüse

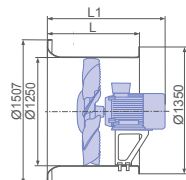

L-KL-3186-DN12V

Bauform Q

Quadratische Platte

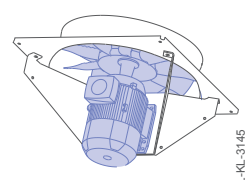

L-KL-3145

Technische Daten

Typ	FlügelEinst. Winkel	Bemes- sungsleis- tung	Motorbaug- roesse	Bemes- sungsstrom	Bauform F Gehäuseelän- ge (L)	Bauform S Gehäuseelän- ge (L1)	Bauform F Gewicht	Wirkungs- grad	Tatsäch- licher Effizi- enzgrad
	[°]	[kW]		I_N [A]	[mm]	[mm]	[kg]	η_{statA} %	N_{ist} %
DN12V-8DF.I7.14.G	14	4,00	160M	9,39	830	959	274,00	49,4	51,4
DN12V-8DF.I7.19.G	19	5,50	160M	12,50	830	959	297,00	46,6	47,7
DN12V-8DF.K7.24.G	24	7,50	160L	16,80	830	1003	302,00	45,4	45,8
DN12V-8DF.M7.29.G	29	11,00	180L	23,80	1000	1064	392,00	43,3	43,3

MAXvent owlet

für Dreiphasen-Wechselstrom, 6-polig

DN14V



Beschreibung

Motortechnologie: AC
 Bemessungsspannung U_N : 3~ 400 V*
 Bemessungsfrequenz f_N : 50 Hz*
 Min. zulässige Fördermitteltemperatur $t_{R(min)}$: -20 °C
 Max. zulässige Fördermitteltemperatur $t_{R(max)}$: 50 °C
 Flügelanzahl: 9
 Schutzart: IP55
 Flügel: ZAmid, unlackiert, Blau
 Konformität: ErP 2015 ($N_{soil} = 40\%$), CE, GOST
 * Leistungsschilddaten

Kennlinie

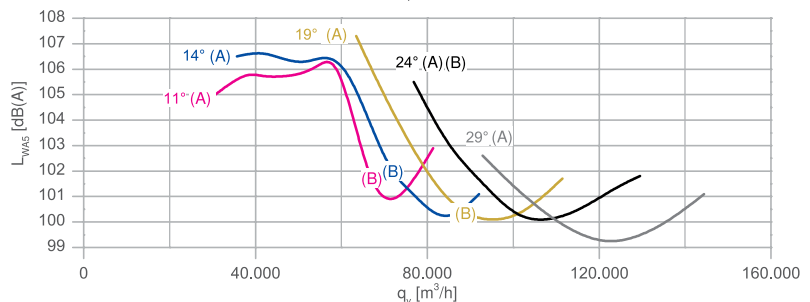
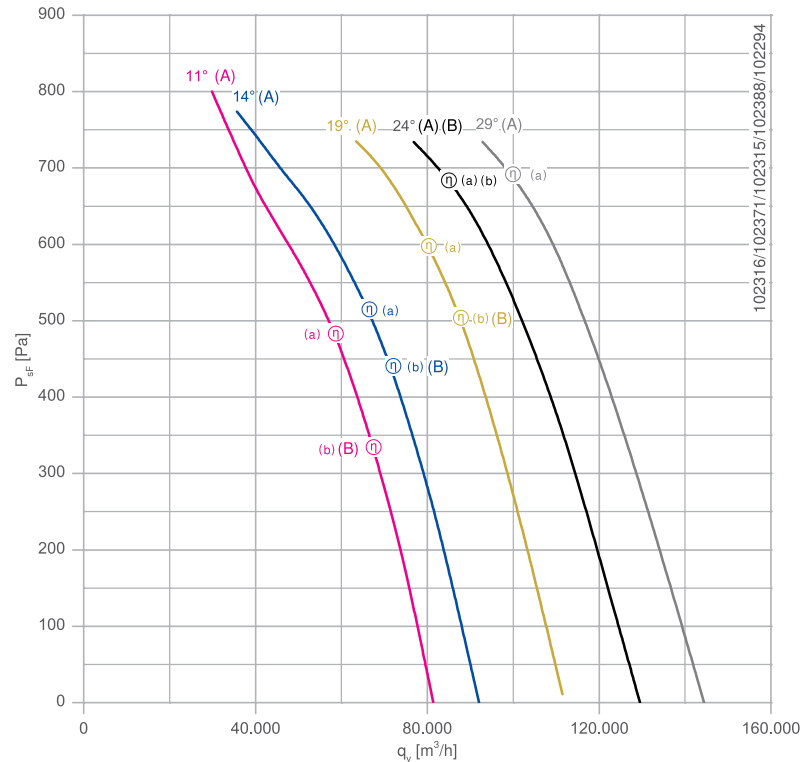

- (A) - Leistung mit großem Motor
- (B) - Leistung mit kleinem Motor
- Temperaturgrenze des Motors. Eine Kundenmessung wird empfohlen.
- (a) - Bester Wirkungsgrad mit großem Motor
- (b) - Bester Wirkungsgrad mit kleinem Motor

Gemessen in langem Gehäuse mit Einlaufdüse ohne Berührschutz in Einbautart A Volumenstrom Laufrad / Motor nach ISO 5801.

Bauformen / Abmessungen

[mm]

Bauform F
Langes Gehäuse

Bauform K
Kurzes Gehäuse

Frontansicht - Bauform S
Rückansicht - Bauform F/K/S

Bauform S - Kurzes Gehäuse
mit integrierter Einlaufdüse

Bauform Q
Quadratische Platte

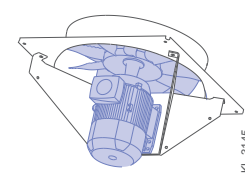
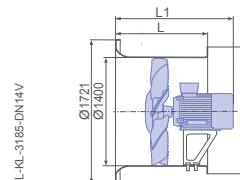
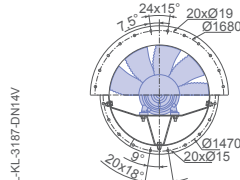
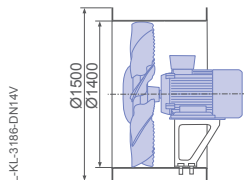
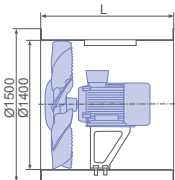

Technische Daten

Typ	Fluegeleinst. winkel	Bemes- sungslei- stung	Motorbaug- roesse	Bemes- sungsstrom	Bauform F Gehäuselän- ge (L)	Bauform S Gehäuselän- ge (L1)	Bauform F Gewicht	Wirkungs- grad	Tatsäch- licher Effizi- enzgrad
	[°]	[kW]		I_N [A]	[mm]	[mm]	[kg]	η_{statA} %	N_{ist} %
DN14V-6DF.K7.11.G	11	11,00	160L	22,70	900	1053	368,00	51,1	51,0
DN14V-6DF.M7.11.G	11	15,00	180L	29,40	900	1114	403,00	54,6	54,3
DN14V-6DF.M7.14.G	14	15,00	180L	29,40	900	1114	403,00	53,2	52,9
DN14V-6DF.N7.14.G	14	18,50	200L	36,50	1000	1179	458,00	54,1	53,7
DN14V-6DF.N7.19.G	19	22,00	200L	43,10	1000	1179	473,00	51,1	50,5
DN14V-6DF.R7.19.G	19	30,00	225M	56,20	1000	1219	543,00	52,3	51,6
DN14V-6DF.R7.24.G	24	30,00	225M	56,20	1000	1219	543,00	48,2	47,3
DN14V-6DF.S7.29.G	29	37,00	250M	67,30	1060	1218	637,00	46,2	45,1

MAXvent owlet

für Dreiphasen-Wechselstrom, 8-polig

DN14V



Beschreibung

Motortechnologie: AC
 Bemessungsspannung U_N : 3- 400 V*
 Bemessungsfrequenz f_N : 50 Hz*
 Min. zulässige Fördermitteltemperatur $t_{R(min)}$: -20 °C
 Max. zulässige Fördermitteltemperatur $t_{R(max)}$: 50 °C
 Flügelanzahl: 9
 Schutzart: IP55
 Flügel: ZAmid, unlackiert, Blau
 Konformität: ErP 2015 ($N_{soil} = 40 \%$), CE, GOST
 * Leistungsschilddaten

Kennlinie

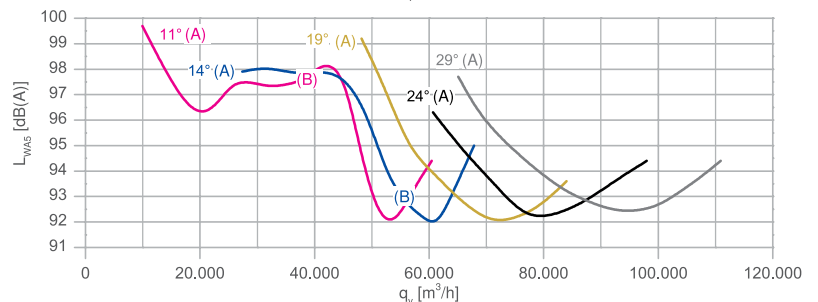
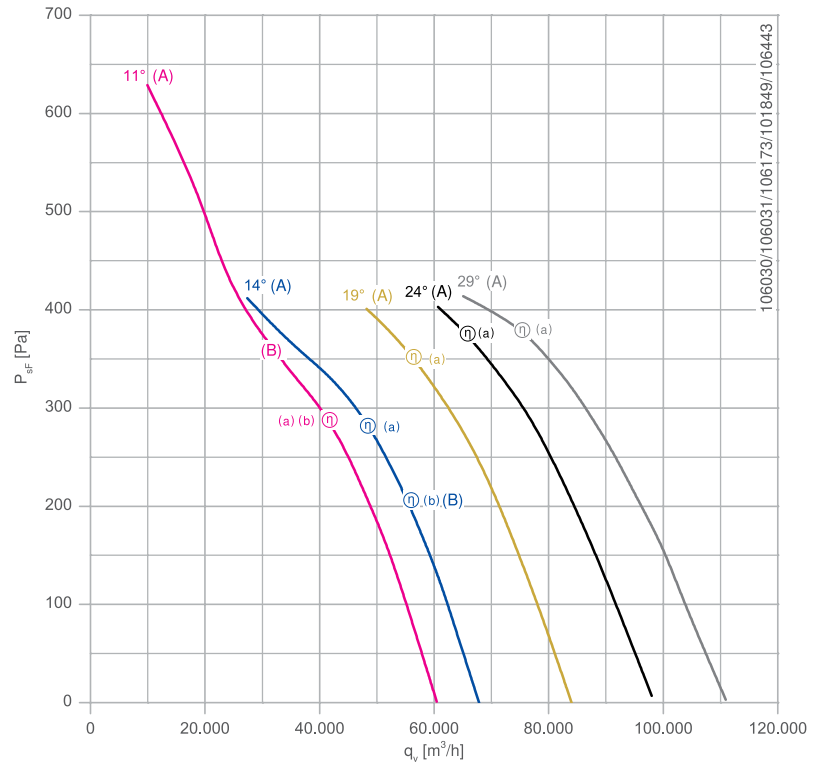

- (A) - Leistung mit großem Motor
- (B) - Leistung mit kleinem Motor
- Temperaturgrenze des Motors. Eine Kundenmessung wird empfohlen.
- (a) - Bester Wirkungsgrad mit großem Motor
- (b) - Bester Wirkungsgrad mit kleinem Motor

Gemessen in langem Gehäuse mit Einlaufdüse ohne Berührschutz in Einbauart A Volumenstrom Laufrad / Motor nach ISO 5801.

Bauformen / Abmessungen

[mm]

Bauform F
Langes Gehäuse

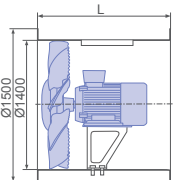

Bauform K
Kurzes Gehäuse

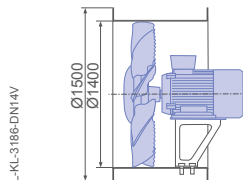

Frontansicht - Bauform S
Rückansicht - Bauform F/K/S



Bauform S - Kurzes Gehäuse
mit integrierter Einlaufdüse

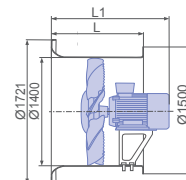

Bauform Q
Quadratische Platte

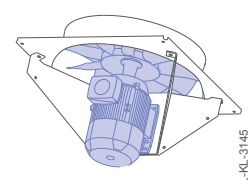

Technische Daten

Typ	FlügelEinst.-winkel	Bemes-sungs-leistung	Motorbaug-roesse	Bemes-sungsstrom	Bauform F Gehäuse-länge (L)	Bauform S Gehäuse-länge (L1)	Bauform F Gewicht	Wirkungs-grad	Tatsäch-licher Effizi-enzgrad
	[°]	[kW]		I_N [A]	[mm]	[mm]	[kg]	η_{statA} %	N_{ist} %
DN14V-8DF.I7.11.G	11	5,50	160M	12,50	900	1009	355,00	53,2	54,5
DN14V-8DF.K7.11.G	11	7,50	160L	16,80	900	1053	361,00	53,2	54,5
DN14V-8DF.I7.14.G	14	5,50	160M	12,50	900	1009	355,00	49,3	50,4
DN14V-8DF.K7.14.G	14	7,50	160L	16,80	900	1053	361,00	52,8	53,7
DN14V-8DF.M7.19.G	19	11,00	180L	23,80	900	1114	434,00	50,9	50,9
DN14V-8DF.N7.24.G	24	15,00	200L	31,70	1000	1179	456,00	49,0	48,8
DN14V-8DF.P7.29.G	29	18,50	225S	38,70	1000	1194	501,00	45,5	45,1

Systemkomponenten

Einlaufdüse

Einlaufdüse								
Korrosionsschutz G	Korrosionsschutz H	Typ	ØA [mm]	ØB [mm]	ØC [mm]	ØD [mm]	ØE [mm]	H [mm]
Artikel Nr.	Artikel Nr.							
00500107	00500356	DN31	315	355	372	425	395	65
00500354	00500357	DN35	355	395	425	470	450	75
00500108	00500358	DN40	400	450	470	530	500	75
00500355	00500359	DN45	450	500	530	590	560	110
00500109	00500360	DN50	500	560	590	650	620	110
00500110	00500361	DN56	560	650	620	720	690	110
00500111	00500362	DN63	630	690	720	800	770	110
00500112	00500363	DN71	710	770	800	890	860	115
00500113	00500364	DN80	800	860	890	1000	970	125
00500114	00500365	DN90	900	970	1000	1100	1070	125
00500115	00500366	DN10	1000	1070	1100	1220	1190	150
00500116	00500367	DN12	1250	1320	1350	1500	1470	180
00500117	00500368	DN14	1400	1470	1500	1720	1680	230

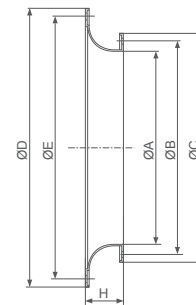

L-KL-3169

Elastischer Stutzen

Elastischer Stutzen							
Korrosionsschutz G	Korrosionsschutz H	Typ	ØB [mm]	ØE [mm]	ØD5	Z x W1°	H [mm]
Artikel Nr.	Artikel Nr.						
00500424	00500437	DN31	372	355	Ø10	8 x 45°	125
00500425	00500438	DN35	425	395	Ø10	8 x 45°	125
00500426	00500439	DN40	470	450	Ø12	8 x 45°	125
00500427	00500440	DN45	530	500	Ø12	8 x 45°	125
00500428	00500441	DN50	590	560	Ø12	12 x 30°	125
00500429	00500442	DN56	650	620	Ø12	12 x 30°	150
00500430	00500443	DN63	720	690	Ø12	12 x 30°	150
00500431	00500444	DN71	800	770	Ø12	16 x 22.5°	150
00500432	00500445	DN80	890	860	Ø12	16 x 22.5°	150
00500433	00500446	DN90	1000	970	Ø15	16 x 22.5°	180
00500434	00500447	DN10	1100	1070	Ø15	16 x 22.5°	180
00500435	00500448	DN12	1350	1320	Ø15	20 x 18°	180
00500436	00500449	DN14	1500	1470	Ø15	20 x 18°	180

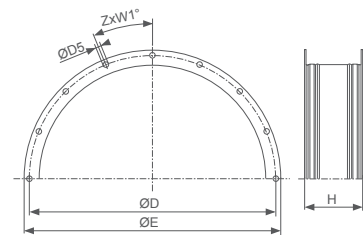

L-LKL-3167



Systemkomponenten

Schutzgitter

Lauftradseite

		Schutzgitter					
Maschen- gitter 10 mm Artikel Nr.	Maschen- gitter 20 mm Artikel Nr.		ØB [mm]	ØC [mm]	ØD [mm]	E [mm]	Z x W1°
00500140	00500540	DN31	Ø355	Ø310	Ø375	8	4 x 90°
00500141	00500541	DN35	Ø395	Ø370	Ø415	8	4 x 90°
00500142	00500542	DN40	Ø450	Ø410	Ø470	8	4 x 90°
00500143	00500543	DN45	Ø500	Ø470	Ø520	8	4 x 90°
00500144	00500296	DN50	Ø560	Ø510	Ø580	8	4 x 90°
00500145	00500544	DN56	Ø620	Ø570	Ø640	8	4 x 90°
00500146	00500545	DN63	Ø690	Ø650	Ø710	8	4 x 90°
00500147	00500546	DN71	Ø770	Ø710	Ø795	9	8 x 45°
00500148	00500547	DN80	Ø860	Ø810	Ø885	9	8 x 45°
00500149	00500548	DN90	Ø970	Ø910	Ø1010	13	8 x 45°
00500150	00500549	DN10	Ø1070	Ø1010	Ø1100	13	16 x 22.5°
	00500151	DN10+B	Ø1190	Ø1130	Ø1220	13	20 x 18°
00500152	00500550	DN12	Ø1320	Ø1250	Ø1350	13	20 x 18°
00500153	00500551	DN14	Ø1470	Ø1410	Ø1500	13	20 x 18°
	00500154	DN14+B	Ø1680	Ø1610	Ø1710	13	24 x 15°

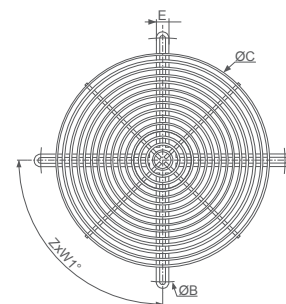

B = Einlaufdüse

L-KL-3171

Motorseite

Bitte kontaktieren Sie uns

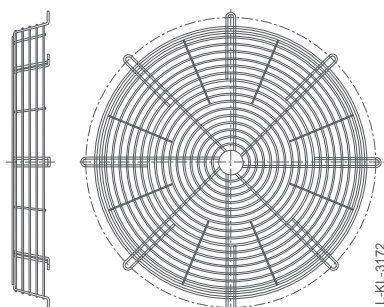

Information

MAXvent owlet

System-
komponenten

Regeltechnik

Allgemeine
Hinweise



Frequenzumrichter

3~ Icontrol, Universalregelgerät mit Display





Die Frequenzumrichter Icontrol sind vorzugsweise für die bedarfsgerechte und energiesparende Drehzahlregelung von Innenläufermotoren (IEC-Normmotoren) vorgesehen. Alle ZIEHL-ABEGG Sensoren können mit den Universal-Frequenzumrichtern kombiniert werden. Der am Sensor gemessene Istwert, wird mit dem eingestellten Sollwert verglichen. Daraus resultiert die Ansteuerung des angeschlossenen Ventilators. Speziell für die Anwendung in der Klimatechnik, kann beispielsweise auf Luftvolumenstrom oder auf Differenzdruck geregelt werden. Mit den auswählbaren Betriebsmodi die im Gerät vorhanden sind, ist eine einfache Inbetriebnahme möglich. Auch Prozesse in anderen Anwendungsbereichen können geregelt werden. Die Frequenzumrichter sind flexibel einsetzbar. Wahlweise sind Ausführungen mit integriertem Hauptschalter verfügbar.

Eingang für Sensoren oder Drehzahlvorgabe

- 

Einstellung der gewünschten Drehzahl am Gerät oder externe Vorgabe,
z. B. 0-10 V
- 

Anschluss von Drucksensoren (Kältetechnik),
z. B. Sensoren MBG, Messbereich 0 bis 30 / 0 bis 50 bar
- 

Anschluss von Temperatursensoren,
z. B. Sensoren TF, Gerätemessbereich -27 bis +75°C,
z. B. Sensor MTG, Sensormessbereich -10 bis +120°C
- 

Anschluss von Differenzdrucksensoren (Klimatechnik),
z. B. Sensoren DSG, Messbereich 0 bis 6000 Pa,
Erfassung Volumenströme bis 65000 m³
- 

Anschluss von Luftgeschwindigkeitssensoren,
z. B. Sensoren MAL, Messbereich 0-1 / 0-10 m/s
- 

Anschluss von weiteren Sensoren,
z. B. Kombisensoren, CO₂, Feuchte, Sensorsignal 0-10 V /
0-20 mA / 4-20 mA

Anschlüsse

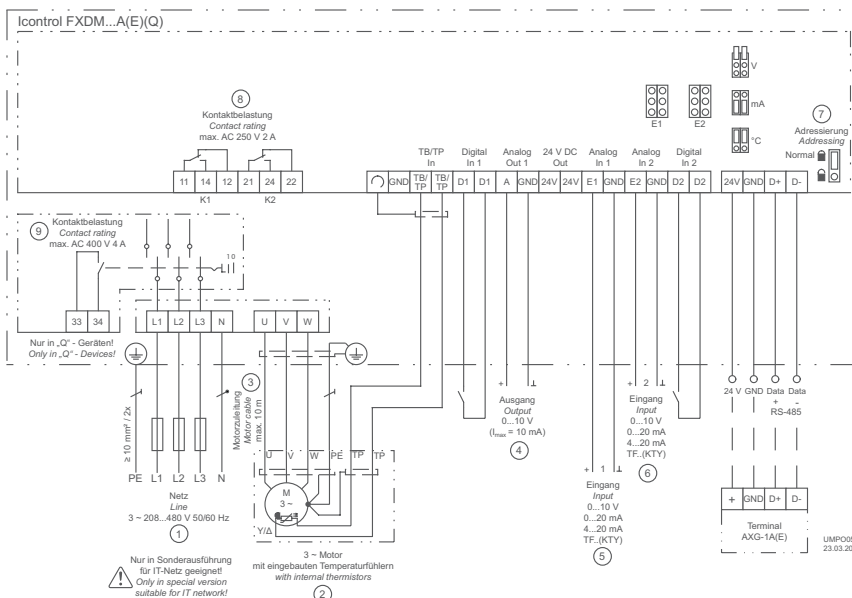

- ① Netz
- ② 3~ Motor mit eingebauten Temperaturfühlern
- ③ Motorzuleitung
- ④ Ausgang
- ⑤ Eingang 1
- ⑥ Eingang 2
- ⑦ Adressierung
- ⑧ max. Kontaktbelastung
- ⑨ max. Kontaktbelastung

Ausstattung/Eigenschaften

Multifunktionsdisplay mit Klartextanzeige:

Verschiedene Menüsprachen sind auswählbar

Einfach Inbetriebnahme über Betriebsmodi:

Typische Betriebsmodi z.B. für Klima-, Kälte- oder Lüftungstechnik können ausgewählt werden.

Einfache Programmierbarkeit:

Typische Einstellungen lassen sich vornehmen: z. B. Vorgabe einer Mindestdrehzahl, Begrenzung der maximalen Drehzahl, Invertierungen und Grenzwerte.

Einstellung, z.B. für 2-Stufenbetrieb

2 analoge Eingänge für Sensoren oder Vorgabesignale:

Analogeingang E1 und E2: Einstellung durch Betriebsmodi oder manuell programmierbar, z. B. 0-10 V, 0-20 mA, 4-20 mA
Analogeingang E2: programmierbar, z. B. Vergleich zu Sensor 1, Differenz zu Sensor 1, Mittelwertbildung, Sollwertvorgabe, Sollwertanpassung (z. B. aussentemperaturabhängig)

2 digitale Eingänge D1 und D2:

Programmierbar, z. B. Freigabe, Umschaltung Sollwert 1 oder 2, Umschaltung Regelung oder Handbetrieb, Umschaltung E1 oder E2, Umkehr Regelfunktion, Begrenzung Ausgang, Anzeige externe Störung, Reset, Umkehr der Drehrichtung

1 analoger Ausgang A1:

Einstellung durch Betriebsmodi oder manuell programmierbar, z. B. Ausgangssignal proportional Aussteuerung, Ausgangssignal proportional Eingangssignal, invertierbar, 10 V Festspannung, Gruppensteuerung

2 digitale Ausgänge (Relais) K1 und K2:

Einstellung durch Betriebsmodi oder manuell programmierbar, z.B. Betriebsmeldung, Störmeldung, Grenzwerte, externe Störung an digitalem Eingang, Aktivierung externer Geräte, z. B. Heizung, Klappen, Gruppensteuerung Ventilatoren, etc.

Integrierte Motorschutzfunktion:

Anschlussmöglichkeit von Kaltleitern oder alternativ Thermostatschaltern (TB oder TP).

Schnittstelle RS485 MODBUS RTU:

Einbindung in Bussystem

Einstellschutz:

Aktivierung Einstellschutz vor unerlaubtem Zugriff, Wiederherstellung vorgenommener Einstellungen

Ereignisspeicher:

Abfrage aufgetretener Ereignisse, Betriebszeiten etc.

Technische Daten

- Netzspannung: 3~ 208 - 480 V 50/60 Hz
- Maximale Ausgangsspannung: ca. Netz-, bzw. Eingangsspannung
- Maximale Ausgangsfrequenz: 150 Hz
- Einstellbare Taktfrequenz (> 6 kHz mit Leistungsreduzierung): 6, 8, 10, 16 kHz
- Maximale Umgebungstemperatur: + 40 °C (bis + 55 °C mit Dering möglich)
- Integrierte Spannungsversorgung für Sensoren: + 24 V, max. 120 mA
- Analogausgang A1: 0 - 10 V, I_{max} 10 mA (Kurzschlussfest)
- Max. Belastung der Relais K1 + K2: max. AC 250 V / 2 A
- Störaussendung: gemäß EN 61000-6-3 (Wohnbereich)
- Störfestigkeit: gemäß EN 61000-6-2 (Industriebereich)

Optionale Ausstattung

Die Frequenzrichter Icontrol sind auch mit integriertem Hauptschalter lieferbar.

Typenbezeichnung FXDM...AQ

Der integrierte Hauptschalter hat die Schalterstellungen 0 und I (On/Off). In Stellung 0 ist der Schalter mit einem Vorhängeschloss abschließbar. Ein integrierter Hilfskontakt kann zur Meldung der Schalterstellung genutzt werden. Somit wird beispielsweise bei abfallendem Störmelderelais erkannt, ob der Schalter betätigt wurde.

Erweiterungsmodule für Frequenzrichter

- IO-Erweiterungsmodul Typ Z-Modul-B, Art. Nr. 380052
Sind die integrierten Ein- und Ausgänge nicht ausreichend, können mit dem Z-Modul-B weitere Ein- und Ausgänge geschaffen werden. Diese sind ebenfalls programmierbar:
 - 1 analoger Eingang
 - 1 analoger Ausgang
 - 3 digitale Eingänge
 - 2 digitale Ausgänge (Relais)
- LON® Erweiterungsmodul Typ Z-Modul-L, Art. Nr. 380086
Zur Einbindung in ein Bussystem LON® über Zweidrahtleitung

Frequenzumrichter

3~ Icontrol, Universalregelgerät mit Display

Icontrol ohne Hauptschalter

3~ 208...480V 50/60Hz

Typ	Artikel Nr.	Bemes- sungs- spannung [V]	Bemes- sungs- strom [A]	Nennlei- stung [kW]	Bemes- sungs- tem- peratur [°C]	Max. Vorsiche- rung [A]	Max. Verlust- leistung [W]	Schutzart	Gewicht [kg]	Abmessungen (B x H x T) [mm]	
FXDM2.6A	308063	400	2,6	1,1	40	6	45	IP54	3,20	240 x 284 x 115	
FXDM4.2A	308148		4,2	1,5	40	10	70		6,40	250 x 302 x 195,5	
FXDM5A	308149		5	2,2	40	10	80		6,40	250 x 302 x 195,5	
FXDM7.5A	308150		7,5	3,0	40	10	125		7,30	250 x 302 x 195,5	
FXDM8.5A	308151		8,5	4,0	40	10	150		7,30	250 x 302 x 195,5	
FXDM12A	308152		12	5,5	40	16	210		7,50	250 x 302 x 195,5	
FXDM17A	308153		17	7,5	40	20	300		7,50	250 x 302 x 195,5	
FXDM25A	308112		25	11	40	35	480		12,50	280 x 355 x 239	
FXDM32A	308078		32	15	50	35	750		24,50	386 x 525 x 283	
FXDM32AE	308079		32	15	50	35	750		IP20	24,20	336 x 471 x 220
FXDM39A	308080		39	18,5	55	50	900		IP54	26,30	386 x 525 x 283
FXDM39AE	308081		39	18,5	55	50	900		IP20	25,80	336 x 471 x 220
FXDM46A	308088		46	22	50	50	1050		IP54	26,30	386 x 525 x 283
FXDM46AE	308089		46	22	50	50	1050		IP20	25,80	336 x 471 x 220
FXDM62A	308092		62	30	40	63	1250		IP54	26,30	386 x 525 x 283
FXDM62AE	308093		62	30	40	63	1250	IP20	25,80	336 x 471 x 220	

Geräte mit einer Bemessungstemperatur unter 55 °C können bei Leistungsreduzierung bis 55 °C eingesetzt werden
Leistungsangabe des Innenläufermotors für die Zuordnung des Frequenzumrichters ist der Motorbemessungsstrom entscheidend

Icontrol ohne Hauptschalter, mit UL Zulassung

3~ 200...480V 50/60Hz

Typ	Artikel Nr.	Bemes- sungs- spannung [V]	Bemes- sungs- strom [A]	Nennlei- stung [kW]	Bemes- sungs- tem- peratur [°C]	Max. Vorsiche- rung [A]	Max. Verlust- leistung [W]	Schutzart	Gewicht [kg]	Abmessungen (B x H x T) [mm]
FXDM32A	308078-UL	400	32	15	50	35	750	IP54	23,50	386 x 525 x 283
FXDM32AE	308079-UL		32	15	50	35	750	IP20	28,10	343 x 600 x 280

Geräte mit einer Bemessungstemperatur unter 55 °C können bei Leistungsreduzierung bis 55 °C eingesetzt werden
Leistungsangabe des Innenläufermotors für die Zuordnung des Frequenzumrichters ist der Motorbemessungsstrom entscheidend



Frequenzumrichter

3~ Icontrol, Universalregelgerät mit Display

Icontrol mit Hauptschalter 3~ 208...480V 50/60Hz										
Typ	Artikel Nr.	Bemes- sungs- spannung [V]	Bemes- sungs- strom [A]	Nennlei- stung [kW]	Bemes- sungsstem- peratur [°C]	Max. Vorsiche- rung [A]	Max. Verlust- leistung [W]	Schutzart	Gewicht [kg]	Abmessungen (B x H x T) [mm]
FXDM2.6AQ	308161	400	2,6	1,1	40	6	45	IP54	3,40	240 x 284 x 149
FXDM4.2AQ	308162		4,2	1,5	40	10	70		6,60	250 x 302 x 229,5
FXDM5AQ	308163		5	2,2	40	10	80		6,60	250 x 302 x 229,5
FXDM7.5AQ	308164		7,5	3,0	40	10	125		7,50	250 x 302 x 229,5
FXDM8.5AQ	308165		8,5	4,0	40	10	150		7,50	250 x 302 x 229,5
FXDM12AQ	308166		12	5,5	40	16	210		7,70	250 x 302 x 229,5
FXDM17AQ	308167		17	7,5	40	20	300		7,70	250 x 302 x 229,5
FXDM25AQ	308168		25	11	40	35	480		12,80	280 x 355 x 273
FXDM32AQ	308169		32	15	50	35	750		25,30	386 x 525 x 317
FXDM39AQ	308170		39	18,5	55	50	900		27,10	386 x 525 x 317
FXDM46AQ	308171		46	22	50	50	1050		27,10	386 x 525 x 317
FXDM62AQ	308172		62	30	40	63	1250		27,10	386 x 525 x 317

Geräte mit einer Bemessungstemperatur unter 55 °C können bei Leistungsreduzierung bis 55 °C eingesetzt werden
Leistungsangabe des Innenläufermotors für die Zuordnung des Frequenzumrichters ist der Motorbemessungsstrom entscheidend

Information

MAXvent owlet

System-
komponenten

Regeltechnik

Allgemeine
Hinweise

Frequenzumrichter

3~ Icontrol Basic, modular erweiterbarer Drehzahlsteller



Die Frequenzumrichter Icontrol 3~ stehen auch als „Basic“ Ausführungen zur Verfügung. Die Geräte sind in dieser Ausführung Drehzahlsteller und beispielsweise über 0-10 V ansteuerbar. Bei Bedarf können die Frequenzumrichter durch einsteckbare Add On Module funktionell erweitert werden.

Durch Add On Module kann der Icontrol Basic beispielsweise in MODBUS RTU Netzwerke eingebunden werden. Auch die funktionelle Erweiterung als Regelgerät ist über Zusatzmodule möglich.

Eingang für Sensoren oder Drehzahlvorgabe durch



Einstellung der gewünschten Drehzahl am Gerät oder externe Vorgabe, z. B. 0-10 V



Add On Module zur Funktionserweiterung

Anschlussplan

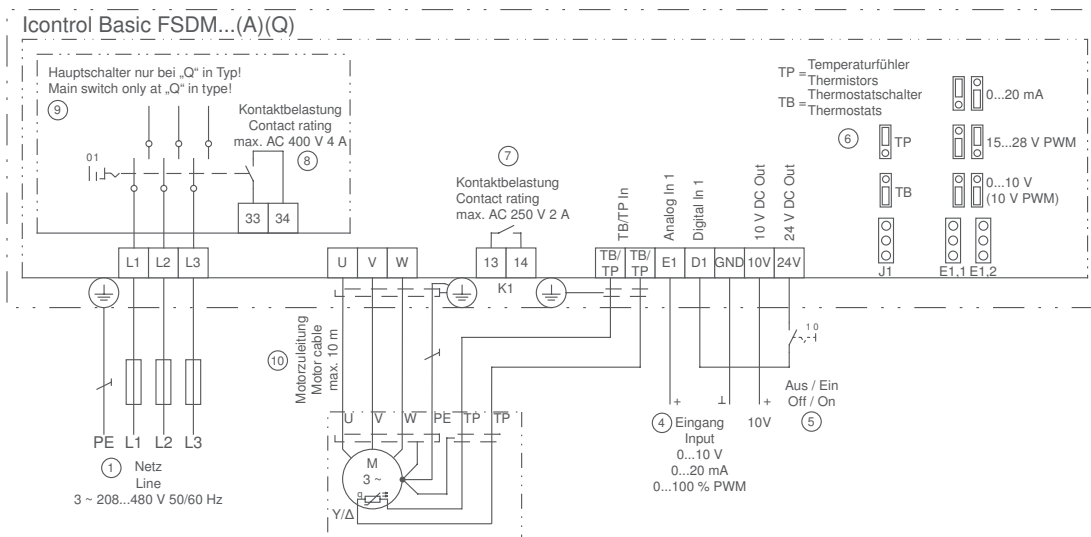

- ① Netz
- ② nur in Sonderausführung für IT-Netz geeignet!
- ③ 3~ Motor mit eingebauten Thermostaten
- ④ Eingang
- ⑤ Aus / Ein
Off / On
- ⑥ TP = Temperaturfühler
TB = Thermostatschalter
- ⑦ Kontaktbelastung max.
AC 250 V 2 A
- ⑧ Kontaktbelastung max.
AC 400 V 4 A
- ⑨ Hauptschalter nur bei
„Q“ in Typ!

UMUN1K2
07.02.2012



Technische Daten

- Netzspannung: 3~ 208-480 V
- Netzfrequenz: 50/60 Hz
- Maximale Ausgangsfrequenz:
50 Hz (1-120 Hz optional)
- Taktfrequenz: 8 kHz
- Maximale Umgebungstemperatur: +40 °C
(bis +55 °C mit Leitungsreduzierung möglich)
- Störaussendung gemäß EN 61000-6-3 (Wohnbereich)
- Störfestigkeit gemäß EN 61000-6-2 (Industriebereich)

Ausstattung/Eigenschaften

1 analoger Eingang für Drehzahlvorgabe:

Analogeingang E1: Einstellung über Jumper auf gewünschtes Vor-
gabesignal: 0-10 V, 0-20 mA oder PWM

1 digitaler Eingang:

D1 - 24 V: Freigabefunktion On/Off

1 potentialfreier Störmeldekontakt:

Bei Störung fällt der Kontakt ab. Max. belastbar mit 250 V, 2 A.

Integrierte Motorschutzfunktion:

Anschlussmöglichkeit von Thermostatschalter „TB“ oder Tempera-
turfühler „TP“.

Icontrol Basic ohne Display 3~ 208...480V 50/60Hz										
Typ	Artikel Nr.	Bemes- sungs- spannung [V]	Bemes- sungs- strom [A]	Nennlei- stung [kW]	Bemes- sungsstem- peratur [°C]	Max. Vorsiche- rung [A]	Max. Verlust- leistung [W]	Schutzart	Gewicht [kg]	Abmessungen (B x H x T) [mm]
FSDM2.6	308214	400	2,6	1,1	50	6	40	IP54	2,50	240 x 284 x 115
FSDM3.6	308215		3,6	1,5	40	6	55		2,60	240 x 284 x 115
FSDM5	308216		5	2,2	55	10	80		4,60	250 x 302 x 195,5
FSDM7	308217		7	3,0	50	10	105		4,70	250 x 302 x 195,5
FSDM8.5	308218		8,5	4,0	55	10	130		5,60	250 x 302 x 195,5
FSDM12	308264		12	5,5	55	16	175		5,70	250 x 302 x 195,5
FSDM17	308269		17	7,5	50	20	260		5,90	250 x 302 x 195,5

Geräte mit einer Bemessungstemperatur unter 55 °C können bei Leistungsreduzierung bis 55 °C eingesetzt werden
Leistungsangabe des Innenläufermotors für die Zuordnung des Frequenzumrichters ist der Motorbemessungsstrom entscheidend

Frequenzumrichter

3~ Icontrol Basic, Drehzahlsteller mit Display, Hauptschalter optional



Die Frequenzumrichter Icontrol 3~ stehen auch als „Basic“ Ausführungen mit integriertem Display zur Verfügung. Die Geräte sind in dieser Ausführung Drehzahlsteller und beispielsweise über 0-10 V ansteuerbar. Eine funktionelle Erweiterung mit Add On Modulen ist bei den „Basic“ Ausführungen mit Display nicht möglich. Über das Display lassen sich beispielsweise Drehzahlen einstellen oder die Einstellung von Motorparametern vornehmen. Die Ausführungen mit Display sind auch mit integriertem Hauptschalter lieferbar.

Eingang für Sensoren oder Drehzahlvorgabe durch



Einstellung der gewünschten Drehzahl am Gerät oder externe Vorgabe, z. B. 0-10 V

Anschlussplan

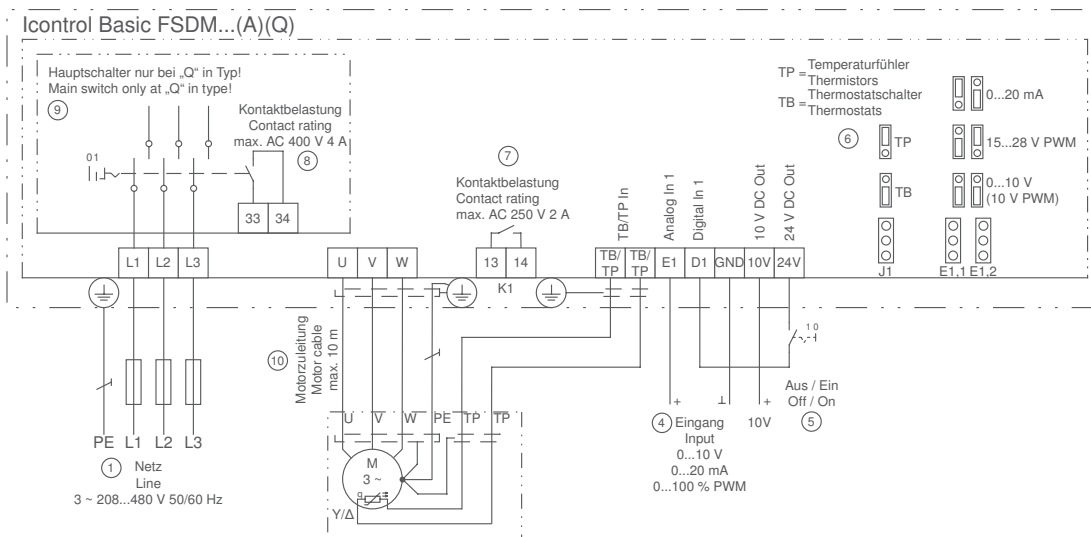

- ① Netz
- ② nur in Sonderausführung für IT-Netz geeignet!
- ③ 3~ Motor mit eingebauten Thermostaten
- ④ Eingang
- ⑤ Aus / Ein
Off / On
- ⑥ TP = Temperaturfühler
TB = Thermostatschalter
- ⑦ Kontaktbelastung max.
AC 250 V 2 A
- ⑧ Kontaktbelastung max.
AC 400 V 4 A
- ⑨ Hauptschalter nur bei
„Q“ in Typ!

UMUN11K2
07.02.2012



Technische Daten

- Netzspannung: 3~ 208-480 V
- Netzfrequenz: 50/60 Hz
- Maximale Ausgangsfrequenz: 120 Hz
- Taktfrequenz: 8 kHz
- Maximale Umgebungstemperatur: +40 °C
(bis +55 °C mit Leitungsreduzierung möglich)
- Störaussendung gemäß EN 61000-6-3 (Wohnbereich)
- Störfestigkeit gemäß EN 61000-6-2 (Industriebereich)

Ausstattung/Eigenschaften

LC Multifunktionsdisplay mit Klartextanzeige:

Einstellung gewünschter Werte: Drehzahlen, Motorparameter.
Anzeige der Aussteuerung, Betriebszustände, etc.

1 analoger Eingang für Drehzahlvorgabe:

Analogeingang E1: Einstellung über Jumper auf gewünschtes Vorgabesignal: 0-10 V, 0-20 mA oder PWM

1 digitaler Eingang:

D1 - 24 V: Freigabefunktion On/Off

1 potentialfreier Störmeldekontakt:

Bei Störung fällt der Kontakt ab. Max. belastbar mit 250 V, 2 A.

Integrierte Motorschutzfunktion:

Anschlussmöglichkeit von Thermostatschalter „TB“ oder Temperaturfühler „TP“.

Wahlweise Ausführung mitintegriertem Hauptschalter:

Schalterstellungen 0 - I. Der Hauptschalter kann in Stellung 0 durch ein Vorhängeschloss abgeschlossen werden.

Icontrol Basic mit Display									
3~ 208...480V 50/60Hz									
Typ	Artikel Nr.	Bemessungsspannung [V]	Bemessungsstrom [A]	Bemessungstemperatur [°C]	Max. Vorsicherung [A]	Max. Verlustleistung [W]	Schutzart	Gewicht [kg]	Abmessungen (B x H x T) [mm]
FSDM2.6A	308228	400	2,6	50	6	40	IP54	2,70	240 x 284 x 115
FSDM3.6A	308230		3,6	40	6	55		2,80	240 x 284 x 115
FSDM5A	308232		5	55	10	80		4,80	250 x 302 x 195,5
FSDM7A	308234		7	50	10	105		4,90	250 x 302 x 195,5
FSDM8.5A	308236		8,5	55	10	130		5,80	250 x 302 x 195,5
FSDM12A	308265		12	55	16	175		5,90	250 x 302 x 195,5
FSDM17A	308267		17	50	20	260		6,10	250 x 302 x 195,5

Geräte mit einer Bemessungstemperatur unter 55 °C können bei Leistungsreduzierung bis 55 °C eingesetzt werden.



Allgemeine Hinweise

Übersicht

Aerodynamik und Akustik Seite 62

Einbau- und Anwendungshinweise Seite 64

Information

MAXvent owlet

System-
komponenten

Regeltechnik

Allgemeine
Hinweise

Aerodynamik und Akustik

Messverfahren

Die Kennfeld-Darstellung zeigt die Druckerhöhung Δp_{sF} in Pa als Funktion des Volumenstroms q_v in m^3/h .

Technische Lieferbedingungen

Die angegebenen Leistungsdaten entsprechen der Genauigkeitsklasse 3 nach **DIN 24 166** und gelten für Bemessungsdaten und Luftleistungskennlinien bei Bemessungsspannung. Die farbigen Linien im Kennlinienfeld stellt den optimalen und zulässigen Betriebsbereich von Axialventilatoren dar.

Ventilatorprüfstand

MAXvent owlet:

Die Ventilator Kennlinien werden auf einem kombinierten Luft- und Geräuschprüfstand ermittelt.

Die Kennlinien werden gemäß **DIN EN ISO 5801**, bzw.

AMCA 210-99 gemessen. Die Schalleistungspegel werden nach **DIN EN ISO 3745** und **ISO 13347-3** im Hüllflächenverfahren gemessen.

Die Abbildung unten zeigt exemplarisch die Messanordnung. Der Ventilator ist frei ansaugend, frei ausblasend an die Messkammer angebaut (Einbauart A gemäß **DIN EN ISO 5801** bzw. **AMCA 210-99**).

Luftdichte

Die Lufttemperatur und Luftfeuchte wird während der Messung mittels Wärmetauscher konditioniert und weitgehend konstant gehalten. Die dargestellten Kennlinien beziehen sich auf die Messdichte. Die mittlere Messdichte liegt bei $1,16 \text{ kg/m}^3$.

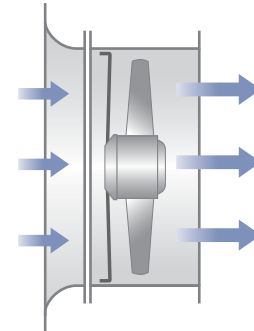

Einbauart A gemäß DIN ISO 5801

KL-1290a



Technologie Zentrum (InVent)

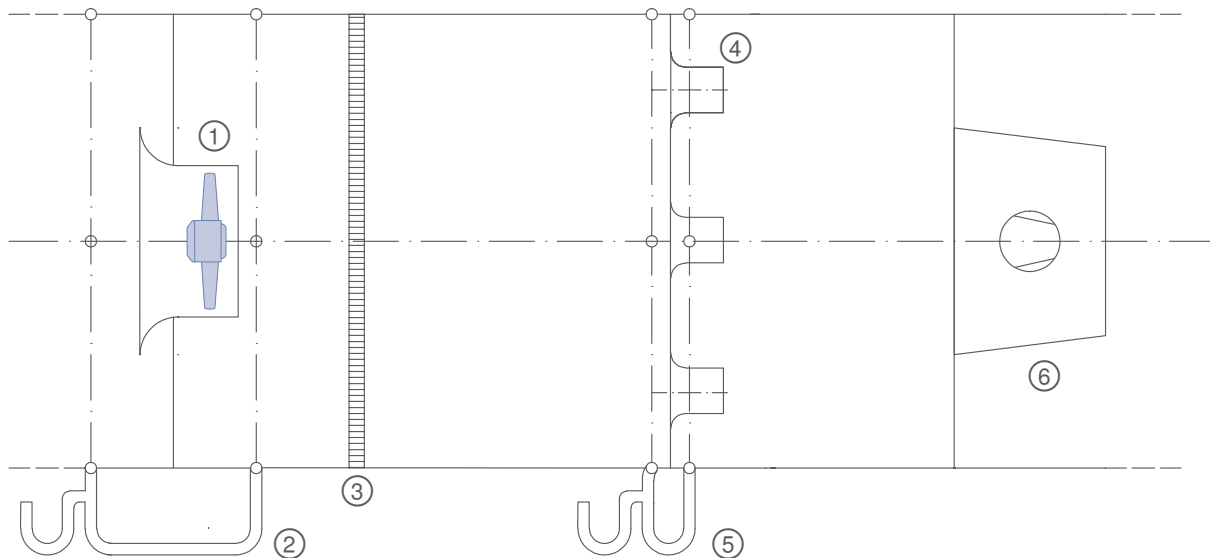

- ① Prüfventilator
- ② p_{sF}
- ③ Strömungsgleichrichter
- ④ Düsen
- ⑤ Δp Wirkdruck
- ⑥ Hilfsventilator

Geräuschangaben

Ermittlung des Gesamtschalleistungspegels beim Zusammenwirken mehrerer Schallquellen

Der Gesamtschalleistungspegel mehrerer zusammenwirkender Einzelschallquellen ergibt sich aus der leistungsmäßigen Addition der Einzelpegel nach DIN EN ISO 3745. Dieser Zusammenhang bildet die Basis für die Diagramme in Abb. II und III.

Für die Addition mehrerer Schallquellen gleichen Pegels können die Gesamtpegel im Diagramm in Abb. II direkt abgelesen werden; ein Zusammenwirken von z. B. 6 gleichen Schallquellen bewirkt demnach einen um rund 8 dB höheren Gesamtpegel.

Der Gesamtschalleistungspegel zweier Schallquellen mit unterschiedlichen Pegeln kann aus dem Diagramm in Fig. III abgelesen werden. Zwei Schallquellen, deren Schalleistungspegel sich z. B. um 4 dB unterscheiden, erzeugen einen Gesamtschalleistungspegel, der um etwa 1,5 dB höher ist als derjenige der lautereren Schallquelle.



Abb. Ia: Mikrofonpositionen Axialventilator



Abb. Ib: Prüfstand

Im Katalog sind durchgängig die saugseitigen, A-bewerteten Schalleistungspegel L_{WA} angegeben. Die Schalleistungsbestimmungen erfolgen nach dem Hüllflächenverfahren gemäß ISO 13347-3, Genauigkeitsklasse 1 und/oder DIN EN ISO 3745.

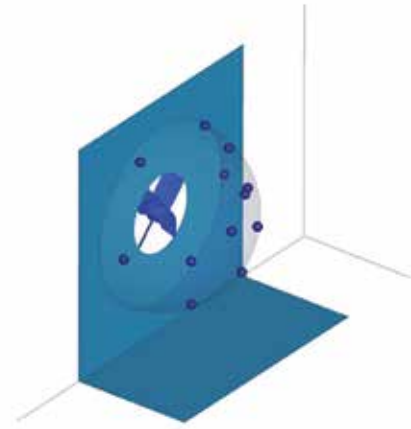
Dazu werden an 12 Punkten der Hüllfläche (Abb. Ia) die Schalldruckpegel L_p der einzelnen Terzbänder gemessen. Aus den gemessenen Schalldruckpegeln der Terzbänder werden zunächst die Schalleistungspegel der Terzbänder und schließlich der saugseitige Schalleistungspegel L_W berechnet. Dazu sind die Ventilatoren frei (aus dem Meßraum) ansaugend und frei (in die Umgebung) ausblasend installiert. Die Standardmessungen erfolgen ohne zusätzliche Anbauteile wie z. B. Berührungsgitter. Die eingesetzten Meßgeräte entsprechen der DIN EN 61672.

Die üblicherweise vorgenommene A-Bewertung bewirkt durch die unterschiedliche Gewichtung der Terz-Schalleistungspegel eine Berücksichtigung des subjektiven menschlichen Geräuschempfindens. Der A-bewertete Schalleistungspegel ist die übliche Größe zur Beurteilung des Geräuschverhaltens technischer Geräte.

Berechnung des druckseitigen Schalleistungspegels und des Gesamt-Schalleistungspegels

Der druckseitige Schalleistungspegel ist bei Axialventilatoren in etwa gleich dem saugseitigen. Der Gesamt-Schalleistungspegel ergibt sich aus der leistungsmäßigen Addition des saugseitigen und des druckseitigen Schalleistungspegels (siehe DIN 45 635 Teil 1 Anhang F, DIN EN ISO 3745). Er ist somit in guter Näherung rund 3 dB höher als der im Katalog angegebene saugseitige Schalleistungspegel.



Abb. II: Addition mehrerer Schallquellen



Abb. III: Schallquellen unterschiedlichen Pegels

Erläuterungen zu technischen Daten

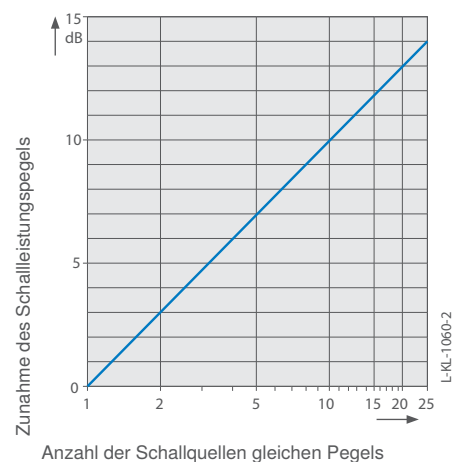
Formelzeichen, Einheiten

Formelzeichen	Einheit	Beschreibung
p_{sF}	Pa	Statische Druckerhöhung
p_{d2}	Pa	Dynamischer Druck
q_v	m ³ /h	Volumenstrom
n_N	rpm	Bemessungsdrehzahl
P_1	hp	Aufnahmeleistung
P_{sys}	hp	Aufnahmeleistung
U_N	V	Bemessungsspannung
f_N	Hz	Bemessungsfrequenz
I_N	A	Bemessungsstrom
I_A	A	Anlaufstrom
ΔI	%	Stromerhöhung bezogen auf den Bemessungsstrom bei Drehzahlregelung durch Spannungsabsenkung
C_{400V}	μF	Kondensatorkapazität
$t_{R(min)}$	°F	Minimal zulässige Fördermitteltemperatur
$t_{R(max)}$	°F	Maximal zulässige Fördermitteltemperatur
L_{WAS}	dB	Schallleistungspegel saugseitig
η_{statA}	%	Gesamteffizienz, statisch nach Messkategorie A im Optimalpunkt ohne Verluste der elektronischen Drehzahlregelung gemäß Berechnungsmethode ErP-Verordnung Nr. 327/2011 Anhang
N_{ist}	-	Tatsächlicher Effizienzgrad des Ventilators am Energieeffizienzoptimum bezogen auf Motoreingangsleistung 10 kW
N_{soll}	-	Erforderlicher Effizienzgrad bei Motoreingangsleistung 10 kW

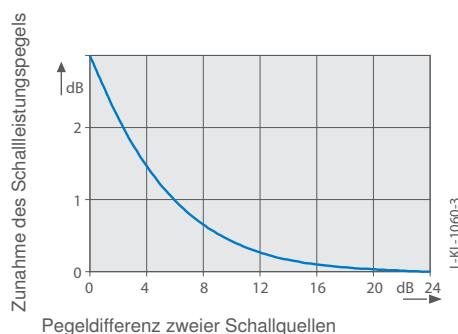
Hinweise zur ErP-Bewertung

Ob ein Ventilator die Mindestwirkungsgrade der jeweiligen Stufe gemäß ErP-Verordnung erfüllt, erkennt man an der Bezeichnung ErP2013 bzw. ErP2015. Der tatsächliche Wirkungsgrad im Effizienzoptimum des Ventilators, der zur ErP-Bewertung herangezogen wird, ist mit η_{statA} bezeichnet. Um die Anforderungen der ErP zu erfüllen, muss dieser Wirkungsgrad einen bestimmten Mindestwert (Zielenergieeffizienz) erreichen. Der Effizienzgrad N ist ein Parameter in der Berechnung der Zielenergieeffizienz der ErP-Verordnung. Als Vergleichswert zum erforderlichen Effizienzgrad N_{soll} geben wir den tatsächlichen Effizienzgrad N_{ist} bezogen auf eine Motoreingangsleistung von 10 kW ebenfalls an.

Alle ErP-relevanten Angaben beziehen sich auf Messdaten gemäß Messkategorie A, die im ZIEHL-ABEGG langen Gehäuse mit Einlaufdüse ohne Berührschutz nach ISO 5801 ermittelt wurden.



Einbau und Anwendungshinweise

Einbaulage

Die Axialventilatoren eignen sich grundsätzlich für alle Einbaulagen. Sie stehen für beide Luftförderrichtungen zur Verfügung.

Installationsanweisung

Bei der Installation der Ventilatoren in den Geräten muss eine geeignete Eintrittsöffnung durch einen Mindesteinbauabstand, der dem ungefähren Durchmesser eines Ventilators entspricht, gewährleistet werden.

Betriebsbedingungen und Produktlebensdauer

Sicherheitsausrüstung

Die Ventilatoren dürfen nur betrieben werden, wenn sie wie vorgesehen installiert sind und die Sicherheit durch Sicherheitsausrüstung gemäß DIN EN 294 bzw. ISO 13852 (DIN EN ISO 12100) oder durch andere Schutzmaßnahmen gewährleistet ist.

ZIEHL-ABEGG MAXvent owlet Ventilatoren können bei Umgebungstemperaturen zwischen -20 °C (Minimum) und +50 °C (Maximum) betrieben werden, wenn sie bestimmungsgemäß verwendet werden.

Die folgenden min./max. Temperaturen sind auf Anfrage möglich:
-40 °C ... + 80 °C

Flügelräder werden gemäß der Norm IEC 1940 (G=6,3) ausgewuchtet.

Korrosionsschutz

Berührschutzgitter, die als Zubehör angeboten werden, können bei Bedarf je nach Einbausituation entsprechend den Sicherheitsbestimmungen nach DIN EN ISO 13857 auf der Druck- oder Saugseite des Ventilators angeordnet werden.

Betrieb mit Frequenzumrichter

ZIEHL-ABEGG MAXvent owlet Ventilatoren eignen sich für den Betrieb mit Frequenzumrichtern.

Allgemeine Hinweise

Die im Katalog enthaltenen Informationen und Daten sind nach bestem Wissen erstellt und entbinden Sie nicht von der Pflicht, die tatsächliche Eignung der darin enthaltenen Produkte auf die von Ihnen beabsichtigte, jeweilige Anwendung hin zu prüfen.

Der Auftraggeber ist verpflichtet, sofern er sich bei der Bestellung nicht auf Katalogangaben bezieht, dem Lieferer allgemeine Angaben über Verwendungszweck, Einbauart, Betriebsbedingungen und sonstige zu berücksichtigende Bedingungen zu machen.

ZIEHL-ABEGG SE behält sich Maß- und Konstruktionsänderungen vor, die dem technischen Fortschritt dienen.

Dieser Katalog enthält Informationen zur Orientierung. Für die Richtigkeit aller Angaben kann keine Gewähr übernommen werden und es können keine Rechtsansprüche abgeleitet werden. Der Nachdruck, auch auszugsweise, ist nur mit schriftlicher Genehmigung möglich.

Copyright

Das Urheberrecht des Katalogs liegt für den gesamten Inhalt ausschließlich bei ZIEHL-ABEGG SE. Der Katalog ist zur Nutzung für den bestimmungsgemäßen Bedarf bestimmt und darf ohne unsere ausdrückliche schriftliche Zustimmung weder an Dritte weitergegeben, noch dessen Inhalte, auch auszugsweise, veröffentlicht werden.



Die Königsklasse

© ZIEHL-ABEGG SE - 00701928 - MA - 05/2014 - 250 - Schweikert - Technische Änderungen vorbehalten

